

Київське вище професійне училище
технологій та дизайну одягу

Технологічні особливості обробки різних видів комірів та з'єднання їх виробом

Навчальний посібник



Київ 2016

Г. Г. Плюшко. «Технологічні особливості обробки різних видів комірів та з'єднання їх виробом». Навчальний посібник для учнів з професії кравець

Мова: українська

Сторінок

Розглянуто і схвалено методичною комісією
Майстрів виробничого навчання та викладачів швейного профілю
протокол № від 2016 р.

У навчальному посібнику «Технологічні особливості обробки різних видів комірів та з'єднання їх виробом» розглянуті технологічні особливості обробки різних видів комірів та з'єднання їх з виробом. Зокрема способи обробки наочно зображені у вигляді алгоритмічної послідовності. Описані технологічні послідовності з застосуванням різних способів обробок різних видів комірів, указані технічні умови виконання вузлів. Схематичні зображення вузлів та малюнки візуалізують процес обробки відповідного вузла. Посібник також містить завдання для перевірки знань учнів.

Навчальний посібник призначений для використання під час проведення уроків теоретичного навчання для учнів ПТНЗ швейного напрямку.

Зміст

Вступ	
1. Історичні відомості про коміри.....	
1.1 Коли з'явилися коміри?.....	
1.2 Різновиди комірів.....	
2. Це цікаво знати.....	
3. Особливості обробки комірів.....	
3.1 Види комірів.....	
3.2 Деталі крою відкладного коміра.....	
3.3 Способи обробки комірів та з'єднання їх з виробами верхнього жіночого та чоловічого одягу.....	
4. Види комірів, їх обробка та з'єднання з горловиною у легкому одязі.....	
4.1 Види комірів та їх обробка.....	
4.2 З'єднання комірів з горловиною.....	
4.3 Способи обробки горловини у виробках без коміра.....	
5. Обробка та з'єднання комірів з виробом у верхньому одязі.....	
5.1 Обробка верхнього коміра.....	
5.2 Обробка нижнього коміра.....	
5.3 З'єднання верхнього коміра з нижнім обшивним швом.....	
5.4 З'єднання готового (обшивного) коміра з горловиною виробу зшивним швом.....	
5.5 З'єднання нижнього коміра з горловиною виробу.....	
5.6 З'єднання нижнього коміра з верхнім коміром швом в підгин.....	
6. Обробка капюшона та з'єднання його з горловиною.....	
6.1 Обробка капюшона на підкладці з обшивкою по зовнішньому краю.....	
6.2 Обробка капюшона який пристібається	
7. Обробка комірів, суцільнокроєних з верхніми частинами підбортів (шаль, апаш).....	
7.1 Види комірів.....	
7.2 Обробка комірів, суцільнокроєних з підбортами.....	
8. Контрольні завдання для перевірки знань учнів з теми.....	
8.1 Контрольні питання.....	
8.2 Контрольні завдання.....	
Література.....	

Вступ

Мода – це прояв постійної спрямованості людини до новизни у всіх областях життя. Мода та одяг є невід’ємними один від одного, як предмет та його тінь. У вузькому колі мода – це зміна форм, покрій, пластики, кольорів, силуету, довжини одягу, взуття, головних уборів, зачісок і навіть косметики на нові, які під впливом різноманітних факторів, в тому числі реклами, стають більш популярними.

З давніх часів людина піклувалася не тільки щоб її одяг був теплим та зручним, але й гарним. Кожна епоха створювала свій естетичний ідеал і художній стиль в одязі. Історичний розвиток костюма, його зміни завжди були обумовлені, з одного боку – модою, з іншого – стилем епохи. З появою кожної нової моди старий одяг губив свою естетичну цінність.

Шити і носити модний одяг – мрія кожної дівчини. Вміння створювати або підбирати модель сучасного одягу та майстерно його виготовляти власними руками у відповідності до технічних умов – це гордість фахівця швейної справи.



Комір – один з найбільших різноманітних вузлів виробу, який пов’язаний з ним конструктивно. Він відіграє значну роль у загальному, художньому оформленні виробу, його зовнішньому вигляді та в досконалості композиції.

У зв’язку з тим, що комір розташований біля горловини виробів він дуже часто виконує роль центрального зорового акценту.

Форма його визначається загальним стильовим рішенням виробу і напрямком моди, що особливо проявляється в розмірах коміру, формі його кінців та у конфігурації ліній відльоту.

Багато спеціалістів швейної промисловості – конструкторів, художників, модельєрів, працюють над створенням найрізноманітніших комірів, над їх художнім оформленням. Комір став об’єктом прикладного мистецтва. У зв’язку з цим важливе значення набуває необхідність вдосконалення його моделювання та конструювання.

Швейна промисловість нашої країни випускає різноманітний асортимент одягу, розрахований на смаки найвимогливішого покупця, з різними видами коміру.

У посібнику розглянуті технологічні особливості обробки різних видів комірів, прогресивні методи вшивання їх в горловину. Зокрема способи обробки наочно зображені у вигляді алгоритмічної послідовності. Описані технологічні послідовності з застосуванням різних способів обробок різних видів комірів, вказані технічні умови виконання вузлів. Схематичні зображення вузлів та малюнки візуалізують процес обробки відповідного вузла.

Створений посібник допоможе при вивченні обробки та вшивання комірів, навчить технологічно правильно виконувати ту чи іншу операцію.

1. Історичні відомості про коміри

1.1 Коли з'явилися коміри?

Навряд хто може з достовірною точністю відповісти на це питання, але те, що на старовинних портретах іспанської, англійської, французької знаті, датованих XIV—XV століттями, з-під плащів і камзолів вже виглядає тонка біла смужка, - це абсолютно точно.

Навіть в Давньому Єгипті зустрічається прообраз коміра - «посадове намисто» у вигляді невеликого смугастого опліччя. Колір смуг визначав рід служби. Так, наприклад, військові носили «посадове намисто» з червоними смугами.

Моду на коміри привели іспанці. До середини XV століття коміри знатних іспанських сеньйорів, зібрані в безліч різноманітних складок, оброблені мереживами, посаджені для більшої пишноти на дротяні каркаси, вважалися предметом їх законної гордості і потроху розповсюджувалися на жіночий і навіть дитячий одяг.

Треба сказати, що завести собі таку модну новинку могла тільки вельми спроможна людина. Розказують що, коли англійському монарху Карлу II надумалося придбати новий мереживний комір, це питання розглядалося парламентом. Лорди і пери, обговоривши всесторонньо гардероб короля, порекомендували йому не смітити грошима, а полагодити та заштопати старий комір. І взагалі з цими мереживними комірами що з'явилися трохи пізніше була прірва клопотів.

Також історичним фактом є те, що під час Тридцятирічної війни (1618—1648 роки) воюючі сторони були вимушені влаштовувати час від часу «мереживні перемир'я», для того, щоб мушкетери обох армій могли спокійно випрати свої комірці і манжети і висушити їх, розвісивши на прикладах мушкетів.

На Русі існував високий стоячий комір. Робили його з оксамиту, парчі, зовнішню сторону розшивали золотом, сріблом та перлами. Називався такий комір козир. Він був ознакою франтівства. Тому про франтів говорили - «ходить козирем», цей вислів дійшов до наших днів.

В історії коміра цікава іспанська мода Відродження, з її громіздким і нерухомим придворним костюмом, яка підкреслювала манірність і гордовитість іспанського королівського двору. У Венеції в епоху Відродження одяг був стриманим за кольором, це був одяг з оксамиту з великою кількістю мальовничих складок і широким шалевим хутряним коміром.

1.2 Різновиди комірів

Апаш — існує чоловічий костюм з коміром апаш. Це виключення від традиційного класичного костюма.

Апаш - це стояче-відкладний комір з широкими відкритими лацканами, вільно лежачими на грудях і плечах.

У дослівному перекладі з французької слово апаш означає «хуліган, вуличний грабіжник».

Вважається, що ця мода була запозичена у часи першої світової війни у паризьких хуліганів, які носили вільні сорочки без краватки. Комір апаш лягав вільно на плечі і груди, а шию залишав відкритою.

Такий комір легко до дасть вашому образу динамічність і неординарність. Тим більше, що ця мода прийшла з Франції, батьківщини благородних вин і вабливих духів, великих дизайнерів і кутюр'є.

Чоловічий костюм в класичному стилі має багато варіацій. Одна з них - комір апаш. Ця маленька деталь здатна радикально змінити «настрій» костюму. У ньому ви відчуєте себе борцем за незалежність і свободу, зараз це простіше зробити, ніж раніше.

Берте — облямівка на зразок коміра по декольте дамського плаття, модна між 1830—1860 роками.

Гольф — високий м'який комір на жіночих в'язаних і зшитих з тканини сукнях (те ж, що і «світерний комір»), щільно облягаючий шию.

Голілла — спочатку підкладка під великий комір «млинове жорно» в іспанській моді. Пізніше носить як самостійний комір — вузький, накрохмалений, округлий і піднятий вгору.

Ігонський — чоловічий відкладний крохмальний комірець, широкий круглий відкладний комір на жіночому платті.

Каркас — у дамській моді 90-х років XVIII століття панував дуже неприродний 3-образний силует жіночої фігури, який виникав в результаті того, що манишка на грудях підносилася настільки, що в ній потопало підборіддя. Груди підводилися за допомогою гнучкого каркасу, який жартома називали тромпоз, що означає «обманщиця».

Колер — в XV і XVI століттях жіночий комір, що закривав плечі і шию, з якого пізніше виникла сорочка хомутового крою.

Комір а ля Марія Стюарт — мереживний комір на дротяному каркасі. Назву отримав по імені шотландської королеви Марії Стюарт.

Комір а ля Шиллер — з часів скаутизму на початку XX століття це звичайна назва для відкладних комірів чоловічих спортивних сорочок. Нагадує моду епохи поета Фрідріха Шиллера.

Комір з лацканами — лацкани - це одвороти на грудях у піджаків, жакетів, пальто.

Раніше лацканами називали кольорові відвороти мундира, пізніше ця назва перейшла до парадної форми.

Існує безліч різних фасонів лацканів. Їх ширина в залежності від модних течій змінювалася від самих вузьких до неймовірно широких. Ця декоративна деталь може відрізнятися за кольором і матеріалом від самої частини одягу. Досить часто зустрічаються лацкани, обшиті атласом.

Незважаючи на різноманіття фасонів, виділяють три основних види лацканів: загострені – створюють дуже вузький V-подібний виріз в місці з'єднання з коміром, зазубрені або прямокутні – утворюють широкий V-подібний виріз, і похилий або оточуючий, коли лацкани і комір не відрізняються один від одного.

Ширину і фасон лацканів необхідно підбирати за типом фігури, росту, ширини плечей. Висота шва, що з'єднує лацкан з коміром, теж може бути різною.

Наприклад, занижений шов може зробити занадто високу постать менш довезною. А завужені - візуально витягнуть при низькому рості.

Манішка — на початку XVI століття драпірує глибокий виріз жіночих суконь.

Мандарин — це своєрідний стиль сорочки або жакету, в якому спостерігається стриманість традиційних різких відкидних стулок. Такий комір найбільш всього нагадує комір типової водолазки. Комір-мандарин можна застібнути наглухо, і таким чином сформувані чітку лінію навколо шії, а можна носити і з розстебнутим посередині гудзиком. Додатково кути коміра можуть рівно сходитися, а можуть бути закругленими - це також залежить від стилю.

Комір-мандарин є і в сукнях, носяться в китайській імперії, в костюмі Мао, популярному в Північній Кореї. Комір-мандарин також широко використовується у військовій уніформі завдяки простоті конструкції, ідеальній утилітарності і здатності щільно закривати шию. У західних країнах комір-мандарин є популярним модним вибором серед чоловіків як екзотичний вид на той факт, що його можна носити без краватки і в той же час використовувати під смокінг для офіційних заходів.

За правилами дрескоду комір-мандарин зазвичай носять з декоративним гудзиком-шпилькою на місці метелика.

Метелик — являє собою короткий вертикальний комір, який підводиться вздовж шії приблизно на один дюйм і має спереду два похилих куточка, які виконують ефект розкритих тригранних крил. «Крила» на кінцях коміра «метелики» як правило, досить жорсткі з причини рясного використання крохмалю і жорсткої підкладки, вшиті в саму тканину. Відкриті «крила» розташовані саме в тому місці, де згодом кріпиться вузол краватки-метелика, і дозволяють йому утримуватися на місці.

Комір «метелик» вважається частиною традиційного вечірнього чоловічого одягу та вдягається на заходи при чорній або білій краватці.

Можливо, ви найчастіше зустрічали приклад коміра «метелик» у боярина (або дружки) на весіллі. Комір «метелик» - популярний вибір для багатьох весільних вечірок.

Сорочку з коміром «метелик» слід носити тільки з краваткою «метелик», але ні в якому разі не зі звичайною краваткою.

Млинове жорно — широкий білий комір, щільно прилеглий до шії, який бере свій початок в іспанській моді XVI століття. Його виникнення пов'язують з якоюсь знатною іспанською дворянкою, яка нібито мала негарну шию. Аби приховати цю ваду, вона просто зібрала навколо шії мереживо, закріпивши його під підборіддям. Із таким коміром неможливо було нагнутися, повернутися чи бодай кивнути головою.

Після 1575 року став самостійною деталлю модного одягу і виріс до таких розмірів, що близько 1586 року і виникає його назва «млинове жорно», часто він стає мішенню карикатуристів.

Шили його з тонкого полотна, робили складки і крохмалили або інколи навіть садили на дротяний каркас. Іспанські гофровані комірці й манжети швидко ввійшли в моду європейських аристократів обох статей. «Млинові жорна» надавали обличчю поважності, а рухи робили повільними та плавними.

Комір також свідчив про охайність його власника. Бо ванну в ті часи аристократи приймали лише декілька разів на рік. Вони вважали, що робити це частіше шкідливо для здоров'я.

У Німеччині і Фландрії «млинове жорно» носили до початку XVIII століття. У XVIII столітті він ще довго зберігається у євреїв як обов'язкова деталь костюму. Досі він ще зустрічається в національних костюмах і є елементом класичного костюму П'єро.

«В іспанського дворянина може нічого не бути, але накрохмалений комір він мати мусить» — у XVI–XVII ст. ця приказка облетіла всю Європу. Радіус такого коміра спочатку не перевищував 15 см, згодом розрісся до 25–30 см і дістав назву «млинові жорна». Був переважно білим, зрідка з легким відтінком рожевого чи блакитного.

Пітер Пен — щільно прилягаючий до шиї відкладний комір з округленими кінцями. Увійшов в моду в Англії після виходу в світ книги Дж. Баррі (1904) і постановки однойменної п'єси.

Поло — високий, при необхідності комір, який можна відвернути, щільно прилягає до шиї. Деталь одягу для гри в поло (гра в м'яч верхи на коні).

Саксонський комір — жорсткий золотий комір, дуже щільно прилеглий, який жінки носили в епоху Реформації.

Фатермордер — високий, туго накрохмалений комір з відігнутими кінцями, незручний і болісний. Був популярний в 1804-1825 рр. Повернувся в чоловічу моду в 1910-1913 рр.

Французький — округлий, стоячий, на каркасі. З'явився у Франції в XVI ст. прийшов на зміну фрезі.

Фреза — великий круглий жорсткий складчастий комір, що сковує рухи голови. Білосніжна фреза була ознакою елегантності. Її крохмалили, підсинювали, плоїли (особливий вид прасування) щипцями. Фрезі надавалося таке важливе значення, що французький король власноруч плоїв свої комірці. Великі плоєнні коміри побутували серед усіх верств населення. З Іспанії фреза перекочувала до Франції, Англії, Нідерландів, де проіснувала до XVII століття.

Фолетт — трикутна хустка з тонкої світлої матерії. В першій половині XVIII століття він вільно накидався навколо шиї, а кінці заправлялися спереду в виріз.

Шалевий — має заокруглену форму на спині і спереду сходиться нанівець до першого гудзика. Може бути суцільнокроєним або вшивним.

2. Це цікаво знати

Жіночі коміри річ примхлива, і вибір залежить від всіх параметрів жінки: від лінії плеча, шиї, росту, розміру і висоти грудей. Видів жіночих комірів, як і самого одягу, досить багато. І потрібно вміти підібрати «відповідний» комір, щоб будь-який комплект виглядав гармонійно.

Коміри відрізняються один від одного своїм вирізом. І саме виріз творить чудеса з фігурою.

Виріз «сердечко» – виріз бажаний багатьма нареченими, які обирають собі весільну сукню. Такий виріз часто зустрічається і на повсякденних светрах, надаючи йому певну родзинку а також і на вечірніх сукнях. Такий виріз підійде всім.

Виріз з запахом – це виріз у формі літери V, де один край лягає на інший. Такий виріз зустрічається на туніках чи сукнях. Підійде повним жінкам, однак, якщо особа має витягнуту форму, слід бути обережнішою з подібним вирізом.

Глибокий виріз – подібний виріз зустрічається в сукнях і туніках, призначених на вихід. «Пік» вирізу знаходиться нижче самих грудей, повністю оголюючи улоговинку. Такий виріз підійде впевненим у собі жінкам.

Виріз «зубчиком» – був дуже модний в 50-і роки. Це хвилястий, нерівний край геометричної форми. При виборі одягу з таким вирізом все залежить від геометричної форми коміра.

Квадратний виріз або виріз у формі прямокутника – найчастіше зустрічаючий виріз. Подовжує коротку шию і робить вузькі плечі більш жіночними. Не підійде жінкам з «квадратним» обличчям, а для круглого обличчя такий виріз дуже до речі.

Виріз «відкриті плечі» – такий виріз частіше зустрічається на вечірніх і весільних сукнях. Підійде жінкам з класичною фігурою. Однак важливу роль відіграє форма рук. Якщо вони виглядають «важкувато» варто підібрати інший виріз.

Відсутність вирізу (глухий комір) – такий комір називають черепащачим, тому що він нагадує форму черепахи. Популярний одяг з таким коміром - це водолазки та трикотажні сукні. Подібний комір підійде худеньким жінкам з вузьким обличчям.

U-подібний (круглий виріз) – комір з таким вирізом вважається найвдалішим, оскільки балансує фігуру, наближаючи її до ідеальних форм. Такий виріз подовжує шию і вкорочує обличчя, однак не підійде занадто худорлявим дівчатам.

Комір з вирізом під горло – «капризний» виріз. Сказати однозначно кому він йде достатньо складно. Часто зустрічається на чоловічих пуловерах і спортивних футболках. Слід більш ретельно себе оглянути з боку, вибираючи сукню з таким вирізом, щоб не виглядати «стислою» в подібному вбранні.

Виріз «човник» – такий виріз актуальний для літнього гардеробу.

Комір – «хомут» – об'ємний комір, драпіруються декількома складками. Може бути як високим (для теплих светрів і суконь) так і низьким (для літніх тунік, майок, футболок, суконь).

Асиметричний виріз – дуже модний тренд нинішнього сезону. Асиметричний виріз оголює одне плече, що надає всьому виглядом пікантність.

Виріз «крапелька» – часто зустрічається на суцільних купальниках.

3. Особливості обробки комірів

3.1 Види комірів

По способу з'єднання з горловиною коміри поділяються на вшивні в горловину та коміри, суцільнокроєні з основними деталями виробу.

По формі коміри бувають: відкладні, стоячі, стояче-відкладні, плосколежачі, коміри покрою фантазі. Коміри різних форм відрізняються один від одного співвідношенням висоти стійки та ширини відльоту.

В залежності від форми горловини коміри бувають: з застібкою до верху (закрита горловина, мал. а, б) та з відворотами лацканів (відкрита горловина, мал. в).

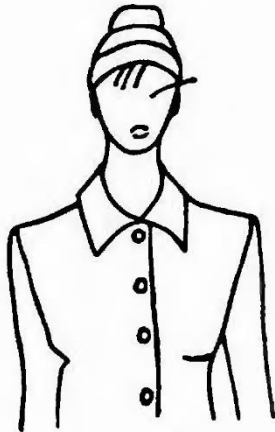

а

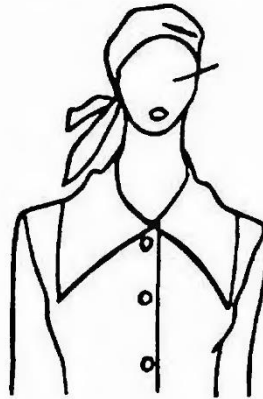

б



в

По розміру коміри розрізняють малі (вузькі) та великі (широкі).

По конфігурації зрізу відльоту коміри бувають типу: шаль (мал. а) та апаш (мал. б).



а

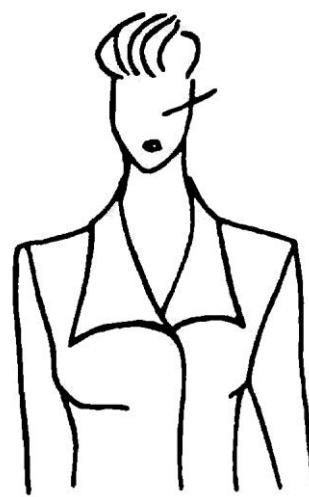

б

3.2 Деталі крою відкладного коміра

Верхній комір викроюють суцільним, нитка основи проходить вздовж середини коміра.

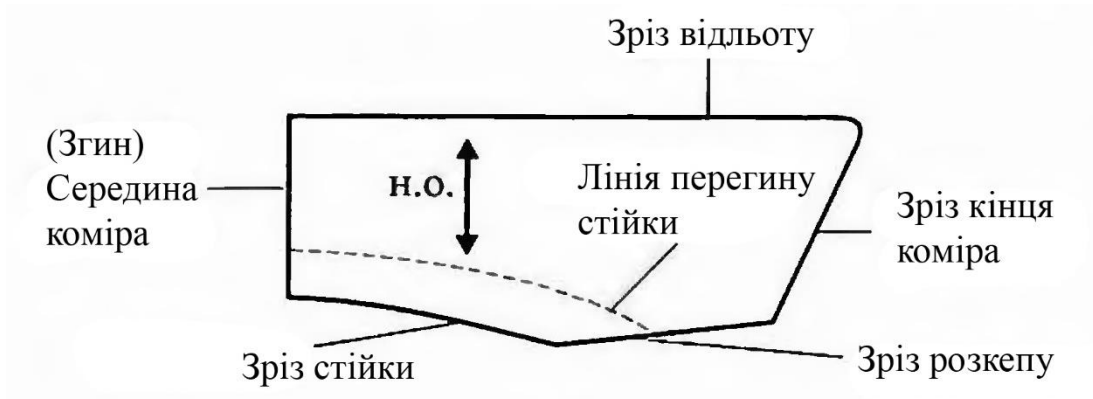

Нижній комір викроюють з двох деталей, так як нитка основи на ньому проходить паралельно зрізам розкепів у виробках з лацканами (мал. а) або паралельно кінцям коміра у виробках з застіркою доверху (мал. б).

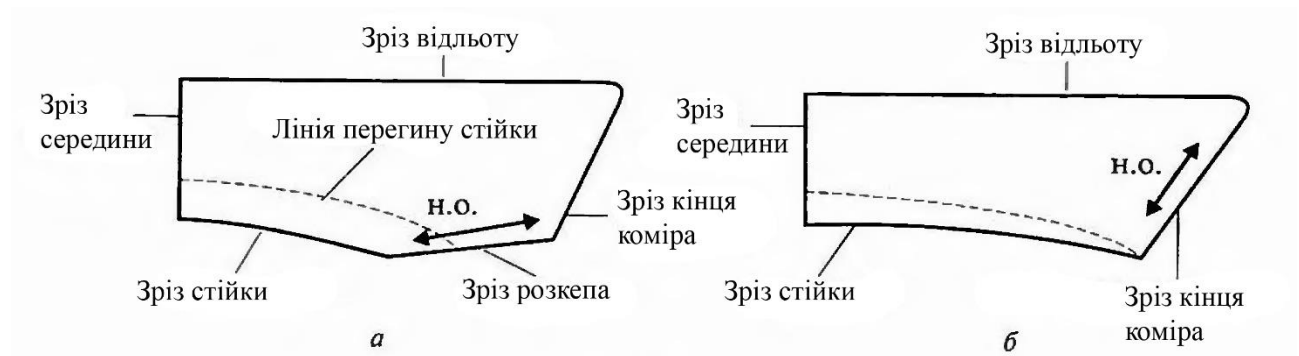

Нижній комір може складатися із двох деталей, кожна з яких в свою чергу теж складається з двох деталей. Шов з'єднання частин нижнього коміра не повинен (при з'єднанні з горловиною) співпадати з плечовим швом, не повинен попадати на лінію перегину лацкана і коміра. Мінімально допустимі відстані: від середини коміра до шва з'єднання його частин – 5 см; від кінців коміра до шва по відльоту – не менше ніж 7 см. по ширині коміра надставки не допускаються.

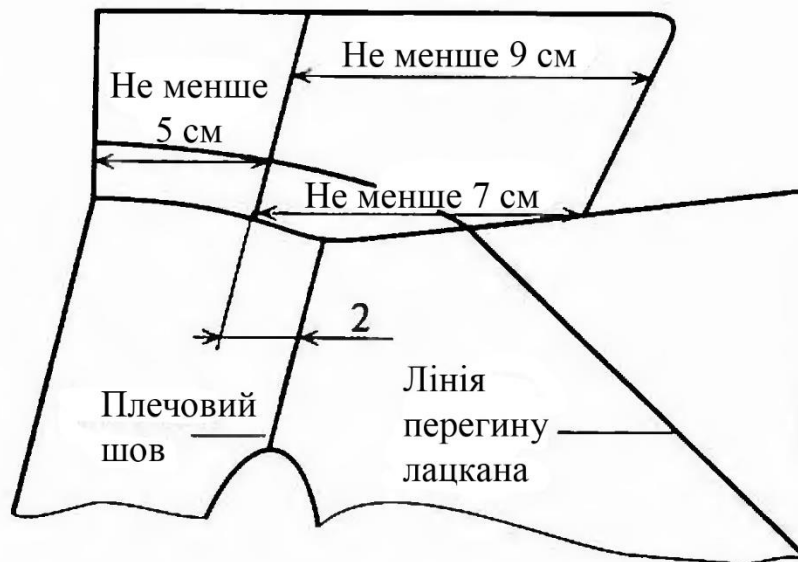

3.3 Способи обробки комірів та з'єднання їх з виробами верхнього жіночого та чоловічого одягу

При виготовленні верхнього одягу найбільш поширені являються способи з'єднання верхнього коміра з нижнім обшивним швом (мал. а) та швом в підгин (мал. б).

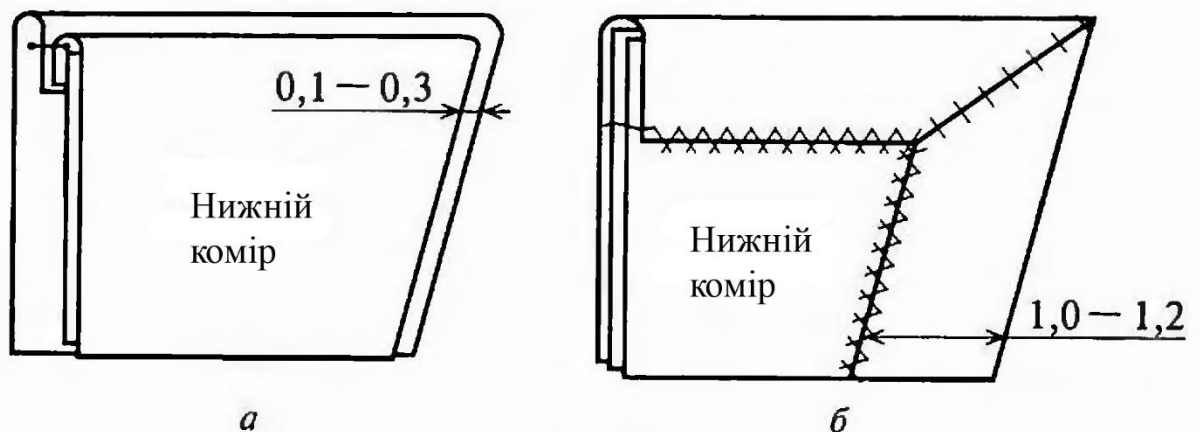

Обробку обшивним швом застосовують при виготовленні жіночого верхнього одягу. Швом у підгин використовують при виготовленні комірів чоловічого верхнього одягу.

Нижній комір з'єднують з горловиною з'єднувальним зшивним (мал. а) або накладним швом із закритим (мал. б) або відкритим (мал. в) зрізами.

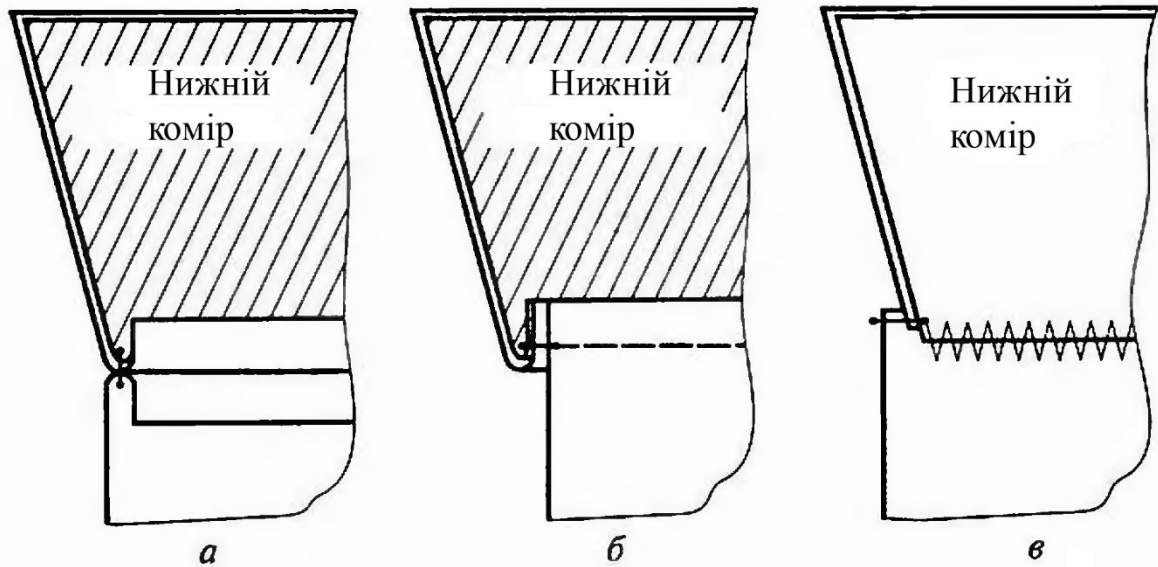

З горловиною коміри з'єднують двома способами:

I – готовий комір (верхній комір з'єднаний з нижнім по кінцям та відльоту) з'єднують з горловиною виробу та розкепами однією строчкою зшивним швом;

II – нижній комір з прокладкою з'єднують з горловиною, а потім його накривають верхнім і з'єднують по розкепам зшивним швом з розпрасуванням; по кінцям і відльоту – швом в підгин.

4. Види комірів, їх обробка та з'єднання з горловиною у легкому одязі



Коміри можуть бути: цільними (без шва по відльоту); коміри які складаються з двох частин (обшивні по відльоту); одинарними (є тільки верхній комір).

Краї комірів можуть бути оброблені: обшивним швом, обшивним швом з кантом та бейкою; обкантивальним швом; з оздобленням рюшом та мереживом.

4.1 Види комірів та їх обробка

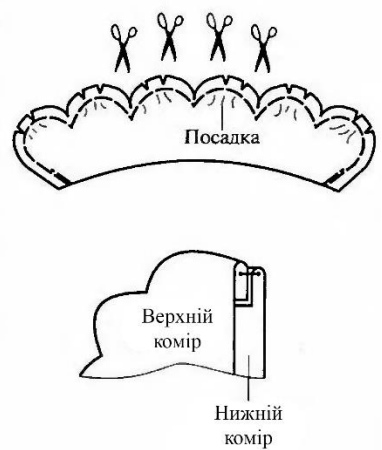
№ з/п	Комір	Технічні умови на обробку	Графічне зображення
1 1.1	Без прокладки Верхній, суцільнокроєний з нижнім (без шва по відльоту)	Перегнути комір вздовж по середині та обшити кінці коміра швом шириною 0,5- 0,7 см. Комір вивернути, виправити кути, виметати	

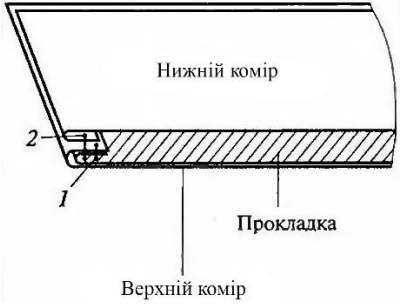
		<p>обшиті кінці з кантом з верхнього коміра. Припрасувати, видалити стібки тимчасового призначення та відпарити</p>	
1.2	Комір який складається з двох деталей (верхнього та нижнього коміра)	<p>Верхній комір накласти на нижній лицьовими сторонами в середину. Наметати верхній комір на нижній утворюючи посадку в кутах та на заокругленні. Обшити по кінцях і відльоту швом шириною 0,5-0,7 см. зі сторони нижнього коміра, підрізати шов на 0,2-0,3 см. На фігурних краях і в кутах зробити надсічки. Вивернути, виправити шви обшивання, виметати з кантом з верхнього коміра, припрасувати, нитки тимчасового призначення видалити, припрасувати повторно</p>	
2 2.1	З прокладкою Клейовою	<p>Продублювати нижній комір клейовою прокладкою таким чином, щоб під строчкою обшивання було 0,1-0,2 см. прокладки</p>	
2.2	Неклейовою	<p>У виробках з бавовняних тканин прокладку накласти на виворітну сторону нижнього коміра. Нижній комір обшити відповідно до ТУ по нижньому коміру</p>	
		<p>У виробках із шовкових і вовняних тканин верхній комір зметати та зшити з прокладкою, виконати посадку з верхнього коміра в кутах (строчка 1) Наметати верхній комір на нижній, обшити по кінцях і</p>	

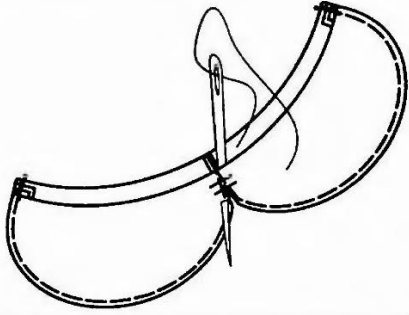
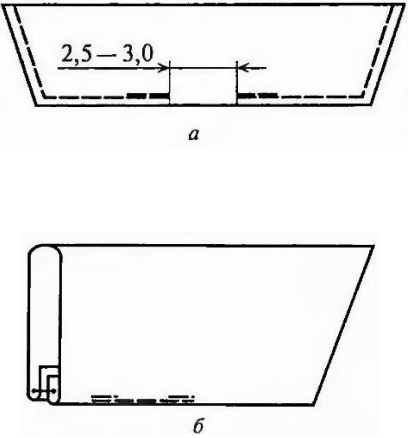
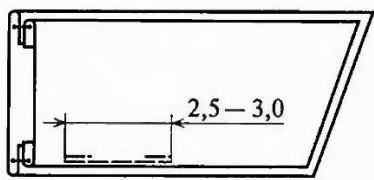
		відльоту (строчка 2). Висікти прокладку з припусків на 0,1-0,2 см. Виметати верхній комір відповідно до ТУ	
3	З мереживом (оборкою, кантом)	Мереживо пришити до нижнього коміра з боку мережива (строчка 1). Обшити верхній комір нижнім (строчка 2). В кінцях коміра і на заокругленні кількість зборок на оборці повинно бути більше, ніж по відльоту	
4	Комір, який складається з двох частин	Зрізи відльотів і кінців обробити обшивним швом. З'єднати дві частини коміра ручною закріпкою біля зрізу стійки	
5	Зйомний оздоблювальний комір	Деталь коміра скласти лицьовими сторонами всередину, обшити кінці і зріз стійки, залишаючи не обшитим ділянку 2,5-3,0 см. на стійці (мал. а) Через отриманий отвір вивернути комір на лицьову сторону, обробити шов обшивання і застрочити (або підшити) відкриту ділянку (мал. б)	
5.2	Зі швом по відльоту	Комір обшити по кінцях, відльоту і стійці, залишаючи не обшиту ділянку для подальшого вивертання. Після обробки шва обшивання отвір застрочити (або підшити)	

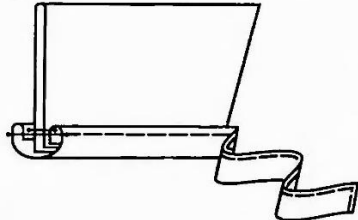
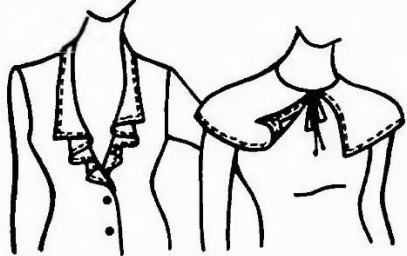
5.3	З обкантовкою по зрізу стійки	Зріз стійки можна обробити обкантувальним швом із закритим зрізом	
6	Одинарний	Одинарний комір може бути відкладним, у вигляді оборки, кокільє і т.д. Зрізи кінців і відльоту можна обробити: обкантувальним швом із закритим зрізом; швом в підгин; мереживом і т.д.	



4.2 З'єднання комірів з горловиною

№ з/п	Назва операції	Технічні умови на виконання операції	Графічне зображення
1 1.1	З'єднання коміра з горловиною у виробх з лацканами З тонкої тканини	Борт і уступ обшиті. Підборт і борт скласти лицьовими сторонами всередину. Готовий комір вкласти між підбортом і горловиною виробу, заколоти, вметати і вшити в горловину, суміщаючи лицьову сторону нижнього коміра з лицьовою стороною пілочки. Вшити по коміру наступним чином: від лівого уступу до вершини лівого підборту однією строчкою з'єднати горловину пілочки, обидва коміра і підборт; біля вершини підборту розсікти припуски на шов вшивання коміра; відігнути верхній комір і вшити в горловину спинки тільки нижній	

		<p>комір до вершини правого підборту, розсікаючи припуски біля нього; потім вшити комір разом з правим підбортом до уступу однією строчкою; строчку вшивання коміра не переривати</p>	
		<p>Зріз стійки верхнього коміра на ділянці горловини спинки підігнути таким чином, щоб підігнутий край перекривав шов вшивання нижнього коміра (строчка 1) на 0,1-0,2 см., та настрочити (строчка 2) його в шов вшивання нижнього коміра. Комір в готовому вигляді припрасувати</p>	
	Примітка	<p>Комір вметують і вшивають з посадкою коміра над плечовими швами: на відстані 1,5-2,0 см. в сторону горловини спинки і 3-4 см. в сторону пілочки</p>	
1.2	З товстої тканини	<p>Борта і уступи оброблені повністю. Нижній комір вшити в горловину виробу, одночасно (однією строчкою) з'єднати верхній комір з підбортами (строчка 1). Розсікти шов вшивання нижнього коміра в горловину біля вершини підбортів; шов в області горловини спинки запрасувати на комір; шви з'єднання в області горловини пілочки і підбортів і на верхньому, і на нижньому комірах розпрасувати. Розпрасовані шви горловини пілочки і</p>	

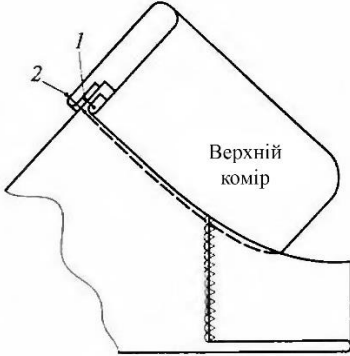
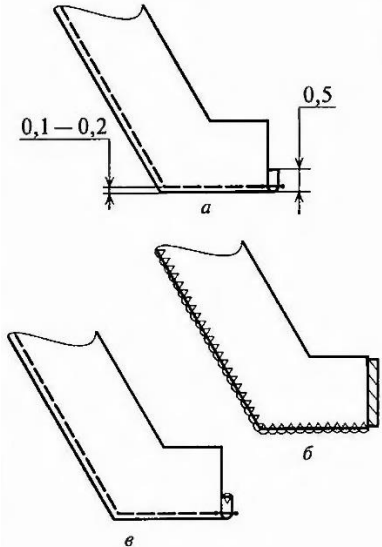
		<p>підборту з'єднати вручну або на машині, відступивши від шва вшивання коміра на 0,1-0,2 см. (строчка 2)</p>	
		<p>Зріз верхнього коміра підігнути і настрочити його на шов вшивання нижнього коміра в горловину спинки швом шириною 0,1-0,2 см. Комір припрасувати</p>	
2	<p>З'єднання коміра з горловиною у виробах із застібкою доверху</p>	<p>Підборти або припуски на обробку борту (які замінюють підборти) викроїти такої ширини, щоб вони перекривали точку уступу на 1,5-3,0 см. Перед з'єднанням виробу з коміром борти повністю обробити</p>	
2.1	<p>З тонкої тканини</p>	<p>Комір скласти з виробом, суміщаючи лицьову сторону нижнього коміра з лицьовою стороною виробу, урівняти зрізи, заколотити булавками, вметати, вшити нижній комір швом шириною 0,7-1,0 см. від уступу до уступу по нижньому коміру (строчка 1). Зрізи підбортів повинні потрапити в шов вшивання коміра. Шов відігнути на комір. Зріз стійки верхнього коміра підігнути на 0,5-0,7 см., перекриваючи шов вшивання нижнього коміра, і настрочити швом шириною 0,1-0,2 см. (строчка 2). Нитки тимчасового призначення видалити</p>	

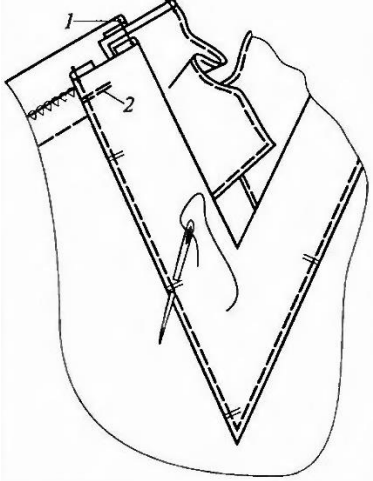
2.2	З товстої тканини	<p>Сумістити лицьову сторону верхнього коміра з виворітною стороною виробу, урівняти зрізи, заколоти, вметати, вшити від уступу до уступу строчкою шириною 0,7-1,0 см. (строчка 1) по верхньому коміру. Зрізи підбортів повинні потрапити в шов вшивання верхнього коміра. Підігнути зріз стійки нижнього коміра і настрочити його в шов вшивання верхнього коміра (строчка 2)</p>	
3 3.1	<p>З'єднання відкладного коміра з горловиною з допомогою обшивки Обробка обшивки</p>	<p>Викроїти обшивку по формі горловини. Якщо обшивка складається з декількох частин, шви зшити та розпрасувати. Якщо виріб із застібною, вершини підбортів пришити до обшивки. Обробити внутрішні зрізи обшивки: у виробах з несипучих тканин підігнути зрізи на 0,5 см. всередину і застрочити швом шириною 0,1-0,2 см. (мал. а); обметати, якщо дозволяють властивості тканини або якщо обшивка продубльована (мал. б); обметати і застрочити зрізи, якщо тканина тонка і сипуча (мал. в)</p>	
3.2	У виробах із тонкої тканини	<p>Комір (верхній і нижній), виріб, обшивку вшити в горловину однією строчкою, розташовуючи комір між виробом і обшивкою, швом шириною 0,7-1,0 см. (строчка 1). Шов вшивання коміра виметати (або</p>	

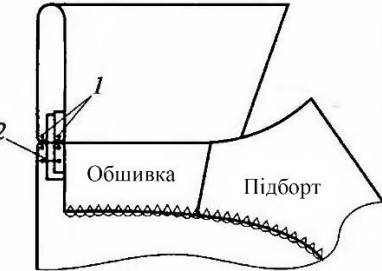
		<p>припрасувати). Внутрішні краї обшивки прикріпити до плечових швів короткою машинною строчкою (строчка 2). У дорогих виробах або виробах з великим вирізом горловини обшивку прикріпити потайними підшивними стібками (машинними або ручними) до переду та спинці по всій довжині горловини або в декількох місцях, попередньо приметавши край обшивки до горловини</p>	
	<p>Примітка</p>	<p>Шов з'єднання коміра з горловиною може бути закріплений оздоблювальною строчкою (строчка 2). Нитки тимчасового призначення видаляють, комір припрасовують</p>	
<p>3.3</p>	<p>У виробах з товстої тканини</p>	<p>Нижній комір вшити в горловину виробу; верхній комір з'єднати з обшивкою, не перериваючи строчку, швом шириною 0,7-1,0 см. (строчка 2). Шви вшивання верхнього і нижнього комірів розпрасувати. Припуски горловини і обшивки з'єднати між собою, поєднавши шви вшивання верхнього і нижнього комірів на машині або вручну, розташовуючи строчку на 0,1-0,2 см. від шва вшивання (строчка 2). Внутрішні краї обшивки прикріпити до виробу так само, як і у виробах з тонких тканин</p>	

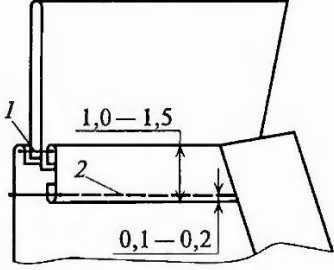
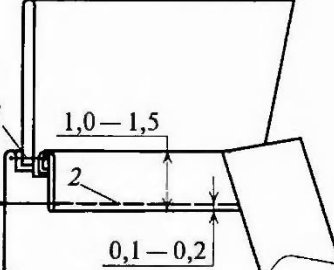
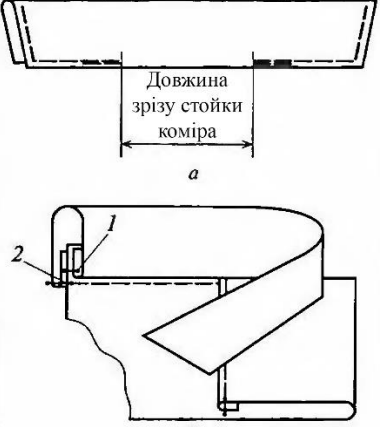
<p>4</p> <p>4.1</p>	<p>З'єднання відкладного коміра з виробом з допомогою косої бейки</p> <p>Обробка бейки</p>	<p>Бейку викроїти під кутом 45 градусів до нитки основи по довжині оброблюваного зрізу. Вона може бути одинарною (мал. а) або подвійною (мал. б). Подвійну бейку запрасувати вздовж посередині. Ширина бейки в готовому вигляді становить 1,0-1,5 см. Для виробів з тонких тканин бейку викроїти з основного матеріалу, для виробів з товстих тканин - з шовкової тканини в колір виробу</p>	 <p style="text-align: center;">а</p>
<p>4.2</p>	<p>З'єднання коміра з бейкою</p>	<p>У виробках з тонких тканин комір з бейкою вшити тим же способом, що і комір з обшивкою. Внутрішній край одинарної бейки підігнути і настрочити на виріб (швом шириною 0,1-0,2 см., мал. а). Внутрішній край подвійної бейки настрочити на виріб (швом шириною 0,1-0,2 см., мал. б)</p>	 <p style="text-align: center;">б</p>
<p>5</p> <p>5.1</p>	<p>З'єднання з горловиною коміра – стійки</p> <p>Зі зв'язуючими кінцями</p>	<p>Деталь коміра-стійки (без шва по відльоту) перегнути вздовж посередині і обшити по кінцях і вздовж довжини зв'язуючих частин до надсічок, що визначають довжину зрізу стійки коміра (мал. а). Комір вивернути, виправити, виметати, припрасувати. Вшити спочатку внутрішню частину стійки від уступу до уступу (строчка 1). Настрочити підігнутий зріз стійки зовнішньої частини коміра в шов вшивання,</p>	 <p style="text-align: center;">а</p> <p style="text-align: center;">б</p>

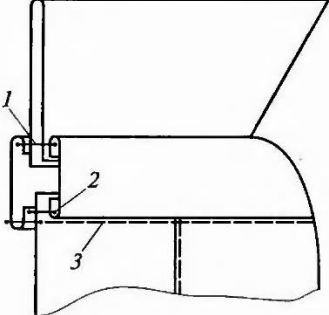
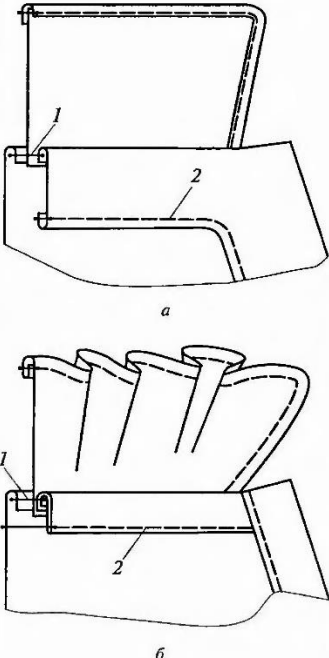
		закриваючи згином шов (строчка 2, мал. б)	
5.2	Коміра-стійки	Комір-стійку з'єднати так само, як і відкладний комір (див. вище)	
5.3	Відкладного з пришивною стійкою	Комір обробити по загальними правилами. Сійка складається з двох деталей: внутрішньої і зовнішньої. Внутрішня частина стійки може бути продубльована. Готовий комір вкласти між деталями стійки, складеними лицьовими сторонами всередину, урівняти зрізи і пришити комір одночасно обшиваючи кінці стійки (строчка 1). Відігнути стійку, суміщаючи її виворітні сторони, припрасувати. Вшити комір в горловину за загальними правилами (строчки 2 і 3)	
6	З'єднання одинарного коміра з горловиною	Вшити оброблений одинарний комір в горловину так само, як подвійний комір за допомогою обшивки (мал. а) і за допомогою бейки (мал. б): 1 - вшивання коміра; 2 - настрочування бейки	

4.3 Способи обробки горловини у виробках без коміра

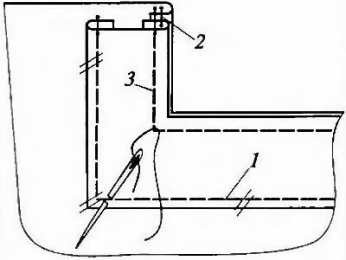
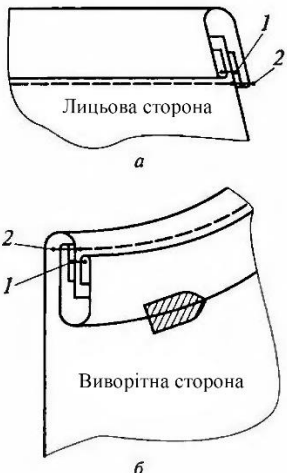
№ з/п	Способи обробки	Технічні умови на виконання	Графічне зображення
1	Обшивкою, викроєною по формі горловини	<p>Обробити обшивку (див. «З'єднання коміра з виробом за допомогою обшивки»), викроєну за формою горловини, шириною 2,5-3,0 см. Накласти обшивку на лицьову сторону виробу лицьовою стороною вниз, приметати, обшити горловину (строчка 2); шов обшивання розсікти в кутах і на заокругленні, видалити стібки тимчасового призначення, настрочити шов обшивання на обшивку (строчка 2) швом шириною 0,1-0,2 см. Обшивку відігнути на горловину, виправити (виметати) кант з тканини виробу, припрасувати. Внутрішні краї обшивки прикріпити так само, як при з'єднанні коміра з виробом за допомогою обшивки</p>	
2 2.1	Обшивкою (бейкою), викроєною по косій Одинарною	<p>Ці способи рекомендують для виробів з прозорих, сипучих тканин. Обшивку (зшиту в кільце - якщо виріб без застіжки) вкласти на лицьову сторону горловини лицьовою стороною вниз, обшити горловину швом шириною 0,5-0,7 см. Шов обшивання розсікти і направити в сторону обшивки (строчка 1 на</p>	

		<p>мал. а , б).</p> <p>Обігнути обшивкою шов обшивання, підігнути зріз обшивки на 0,5-0,7 см. і настрочити згин обшивки, перекриваючи їм строчку обшивання на 0,1-0,2 см. (строчка 2, мал. а). Ширина шва настрочування підігнутого краю - 0,1-0,2 см.</p> <p>Відігнути обшивку на виворітну сторону виробу, припрасувати з кантом з горловини (мал. б).</p> <p>Обшивку прикріпити до плечових швів</p>	
2.2	Подвійною	<p>Обшивку (бейку) запрасувати вздовж по середині (ширина обшивки в крої -2,5-3,0 см.), зшити кінці. Обшити горловину, розташовуючи обшивку на лицьовій стороні виробу (строчка 1), урівняти зрізи обшивки і горловини.</p> <p>Настрочити шов обшивання на обшивку швом шириною 0,1-0,2 см. (строчка 2).</p> <p>Відігнути обшивку на виворітну сторону виробу, виправити кант з горловини, настрочити внутрішній згин обшивки на пілочку (строчка 3).</p> <p>Ширина шва 0,1-0,2 см.</p> <p>Припрасувати</p>	 <p>Виворітна сторона</p>
3	Обкантувальним швом	<p>Обкантовку викроїти по косій. Частина обкантовки і її кінці зшити, якщо виріб без застібки.</p> <p>Ширина обкантовки залежить від ширини обкантувального шва і способу обробки (із</p>	

закритим або з відкритим зрізом).

Якщо виріб із застібкою, його обробити без обшивання уступу борту. Кінці обшивки близько краю борту підігнути на виворітну сторону обшивки на 1 см. і обшити горловину, урівнюючи зрізи, по обшивці швом шириною, рівній ширині обкантовки в готовому вигляді (строчка 1, мал. а). Потім обігнути шов обшивання обкантовкою і прокласти другу строчку в шов обшивання, застрочуючи підігнутий край обкантовки (строчка 2, мал. б).

У виробах з товстих тканин горловину обкантувати обкантувальним швом з відкритим зрізом, попередньо обметавши внутрішній зріз обшивки.

У виробах з тонких тканин горловину обробити обкантувальним швом із закритим зрізом (мал. б).

Допускають настрочувати обкантовку по обкантовці на відстані 0,1 см. від шва обшивання.

При наявності спеціального пристосування обкантовку з'єднати з горловиною однією строчкою (мал. в). Горловину в готовому вигляді припрасувати

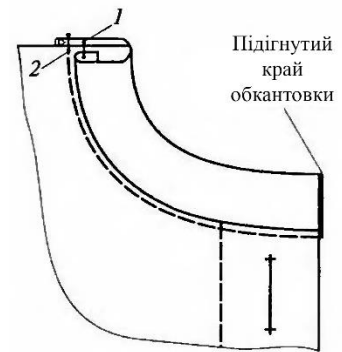

а

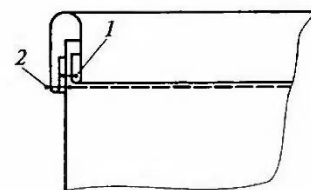

б

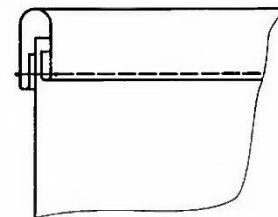

в

5. Обробка та з'єднання комірів з виробом у верхньому одязі

5.1 Обробка верхнього коміра

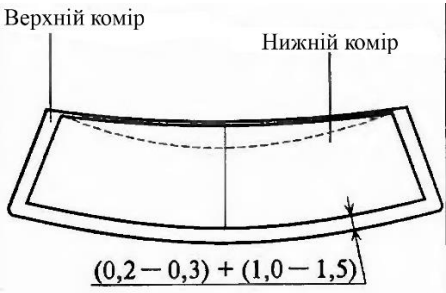
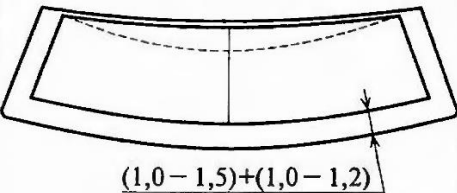
№ з/п	Назва операції	Технічні умови на виконання операції	Графічне зображення
1	Декатирування верхнього коміра	Верхній комір зволожити та припрасувати з метою декатирування. Потім надати йому форму відповідно до форми нижнього коміра	
2	Підрізування верхнього коміра	Підрізати верхній комір відносно нижнього. Якщо коміри по кінцям і відльоту з'єднують обшивним швом, верхній комір має бути більше нижнього по кінцях і відльоті на ширину канта (0,2-0,3 см) плюс припуск (1,0-1,5 см) на обгинання верхнім коміром нижнього (величина залежить від товщини тканини і розміру коміра)	 <p style="text-align: center;">Верхній комір Нижній комір</p> <p style="text-align: center;">$(0,2 - 0,3) + (1,0 - 1,5)$</p>
		Якщо коміри з'єднують швом в підгин, верхній комір повинен бути більше нижнього на величину припуску на огинання нижнього коміра (1,0-1,5 см) плюс припуск (1,0 - 1,2 см) на обробку зрізу	 <p style="text-align: center;">$(1,0 - 1,5) + (1,0 - 1,2)$</p>

5.2 Обробка нижнього коміра

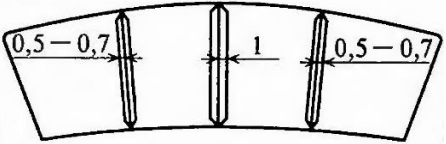
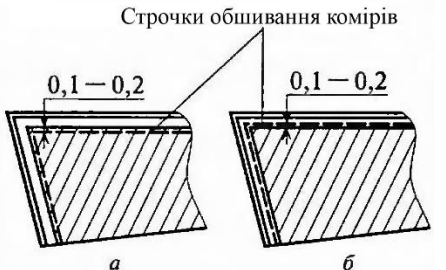
№ з/п	Назва операції	Технічні умови на виконання операції	Графічне зображення
1	Зшивання частин нижнього коміра	<p>Скласти частини нижнього коміра лицем до лица.</p> <p>Зшити середні зрізи шириною шва 1 см.; зрізи пришивання надставок шириною шва 0,5-0,7 см.</p> <p>шви розпрасувати та зрізати їх у зрізів стійки під кутом, залишаючи припуск у зрізів, який дорівнює 0,2 см.</p>	
2	Викроювання прокладок нижнього коміра	<p>Прокладку викроїти з тканини з клейовим покриттям, або без клейового покриття (льняні або неткані матеріали). Нитку основи на тканій прокладці розташувати так само, як на нижньому комірі, тому прокладку викроюють з двох частин</p>	
3 3.1	<p>Уточнення розмірів прокладок по кінцям та відльоту коміра</p> <p>Клейова прокладка</p>	<p>Якщо коміри з'єднують між собою обшивним швом, прокладку викроїти з таким розрахунком, щоб її зрізи на 0,1-0,2 см входили в шов обшивання коміра (мал. а).</p> <p>Залежно від властивостей тканини верху і прокладки клейова прокладка може не попадати в шов обшивання коміра (мал. б)</p>	<p style="text-align: center;">Строчки обшивання комірів</p> 

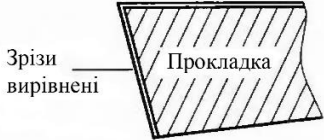
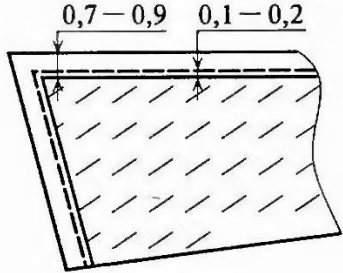
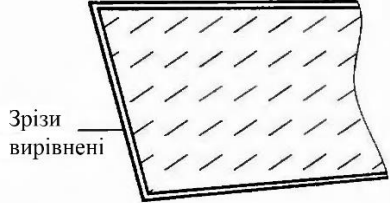
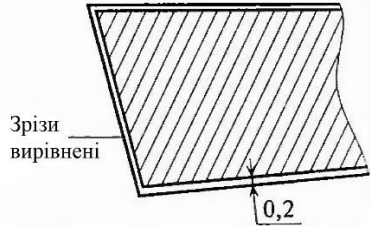
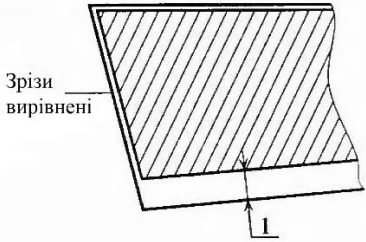
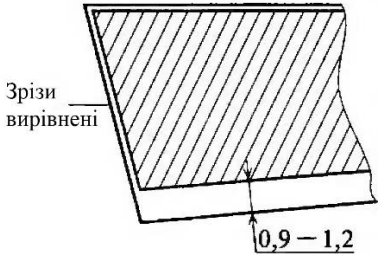
		Якщо коміри з'єднують швом в підгин, розміри прокладки по кінцях і відльоті урівнюють із зрізами нижнього коміра	
3.2	Неклеєва прокладка	При з'єднанні нижнього коміра з горловиною обшивним швом зрізи відльоту і кінців прокладки не повинні попадати в шов обшивання. Вони повинні не доходити до нього на 0,1-0,2 см.	
		Якщо коміри з'єднують швом в підгин, зрізи коміра і прокладки урівняти	
4	Уточнення розмірів прокладки по зрізу стійки та розкепів коміра	При з'єднанні нижнього коміра з горловиною накладним швом з відкритими зрізами прокладка по зрізу стійки не повинна доходити до зрізу стійки нижнього коміра на 0,2 см	
		При з'єднанні нижнього коміра з горловиною накладним швом із закритим зрізом прокладка не повинна доходити до зрізу стійки на 1 см (тобто на ширину шва обгинання зрізу прокладки зрізом стійки нижнього коміра)	
		При з'єднанні нижнього коміра з горловиною зшивним швом прокладка не повинна доходити до зрізу стійки коміра на ширину шва вшивання коміра в горловину (0,8-1,0 см) мінус 0,1-0,2 см.	

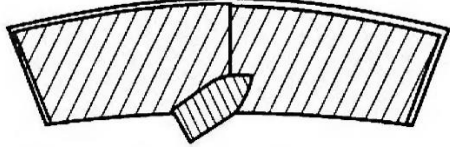
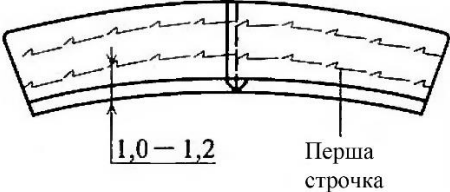
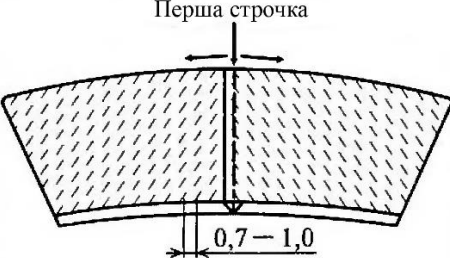
		Тобто прокладка не повинна доходити до шва вшивання коміра на 0,1-0,2 см.	
5	З'єднання клейової прокладки з нижнім коміром	Частини прокладки викроїти з припуском 0,5-0,7 см по середніх зрізах. Приклеїти праскою або на пресі	
6	З'єднання неклеювобї прокладки з нижнім коміром на машині потайного стібка	Нижній комір з'єднати з прокладкою шляхом вистьобування на машині потайного стібка (чи ручними стьобальними стібками)	
		Вузькі коміри вистьобують з боку прокладки строчками, не помітними з лицьового боку, паралельними зрізу відльоту. Першу строчку прокладають вздовж зрізу стійки прокладки, відступивши від неї на 1,0-1,2 см. Інші строчки прокладають на відстані 0,7-1,0 см одна від одної	
		Широкі коміри вистьобують строчками, паралельними середині коміра. Першу строчку прокладають посередині коміра з боку прокладки. Відстань між наступними строчками – 0,7-1,0 см	
7	ВТО та уточнення форми нижнього коміра	Після вистьобування припрасувати нижній комір і сформувати його відповідно до конструкції та моделі. У виробках з лацканами комір відтягнути по зрізу стійки і відльоту та запрасувати стійку по лінії перегину.	

		У виробках із застібкою до верху відкладні коміри тільки припрасувати	
--	--	---	--

5.3 З'єднання верхнього коміра з нижнім обшивним швом

№ з/п	Назва операції	Технічні умови на виконання операції	Графічне зображення
1	Наметування верхнього коміра на нижній	<p>Нижній комір розташувати на столі відльотом до працюючого лицьовою стороною вгору. Накрити його верхнім коміром, суміщаючи лицьові сторони, зрізи відльотів і кінців. Наметати двома строчками.</p> <p><i>Першу строчку</i> прокласти по бісектрисі правого кута, відступивши від нього на 1,5-2,0 см, з посадкою на обробку кута. Потім наметати вздовж лінії перегину стійки (без посадки). Закінчити строчку, прокладаючи її по бісектрисі лівого кута, не доходячи до нього на 1,5-2,0 см (з посадкою).</p> <p>Довжина прямих стібків дорівнює 2-3 см</p>	
		<p><i>Другу строчку</i> прокласти косими стібками на відстані 1,0-1,5 см від зрівняних зрізів кінців і відльоту коміра. Почати строчку від лівого кінця коміра, виконуючи посадку в кінцях коміра. Між двома строчками має бути посадка на</p>	

		<p>утворення канта і на обгинання нижнього коміра верхнім.</p> <p>Зпрасувати посадку по зрізах відльоту і кінцях на відстані 1,5-2,0 см від них</p>	
2	Обшивання коміра	<p>Обшити комір з боку нижнього коміра швом шириною 0,5-0,7 см. Строчку обшивання почати та закінчити або від зрізу стійки, або відступивши від зрізу стійки на величину, рівну ширині шва вшивання коміра в горловину</p>	
3 3.1	Обробка шва обшивання коміра З оздоблювальною строчкою	<p>Видалити стібки тимчасового призначення.</p> <p>Підрізати кути не доходячи до строчки 0,2 см.</p> <p>Розпрасувати шов обшивання на спецколодці.</p> <p>Вивернути комір на лицьову сторону.</p> <p>Виправити кути.</p> <p>Виметати шов обшивання зі сторони нижнього коміра утворюючи кант з верхнього.</p> <p>Припрасувати.</p> <p>Прокласти оздоблювальну строчку.</p> <p>Видалити стібки виметування та відпарити</p>	
3.2	В «чистий край» Настрочування припусків шва	<p>Підрізати припуск шва обшивання нижнього коміра на 0,2-0,3 см, відігнути шов</p>	



		обшивання в сторону нижнього коміра. Відступивши від кутів коміра настрочити шов обшивання по відльоту та кінцям на нижній комір шириною шва 0,2-0,3 см.	
	Примітка	Закріпки в кінцях строчки не виконують, нитки перетягують на виворітну сторону виробу, зв'язуючи їх вузлом. Нитки використовують тонкі в колір тканини верху	
	Потайними стібками	Припуски шва обшивання пришивають до прокладки косими стібками непомітними з лицьової сторони, довжина яких дорівнює 0,7 см. або на машині потайного стібка	

5.4 З'єднання готового (обшивного) коміра з горловиною виробу зшивним швом

№ з/п	Назва операції	Технічні умови на виконання операції	Графічне зображення
1	Зколювання коміра з горловиною	З'єднати верхній комір з підбортами кравецькими булавками по лінії розкепів (по контрольним позначкам) з боку коміра. Зколоти булавками нижній комір з горловиною, суміщаючи його середину з серединою спинки (деталі складені лицьовими сторонами всередину). Довжина зрізу стійки коміра дорівнює довжині	

		горловини між точками уступів	
2 2.1	Вметування коміра Прийоми вметування	Вметати з боку нижнього коміра в один або два прийоми прямими зметувальними стібками. <i>В один прийом</i> комір вметати, починаючи від вершини підборту правого розкєпу і далі до вершини підбору лівого розкєпу, не доходячи до вершин на 1,0-1,5 см.	
		<i>В два прийоми</i> комір вметати від середини нижнього коміра до лівого розкєпу, а потім від правого розкєпу до середини нижнього коміра, суміщаючи шви обшивання коміра і уступу борту	
	Примітка	Якщо виріб має бортову прокладку м'якої форми і тканина верху тонка, допускається вшивати комір разом з бортовою прокладкою. Якщо бортова прокладка жорсткої або напівжорсткої форми, її відгинають та вшивають комір в горловину без неї	
2.2	Правила вметування	Комір над плечовими швами (1,5-2,0 см - у бік спинки і 3-4 см - у бік пілочки) вметати з посадкою 0,5-0,7 см. Пілочку припосадити на ту ж величину (0,5-0,7 см.) на найбільш косій ділянці горловини, відступивши від плечевого шва на 3-4 см	

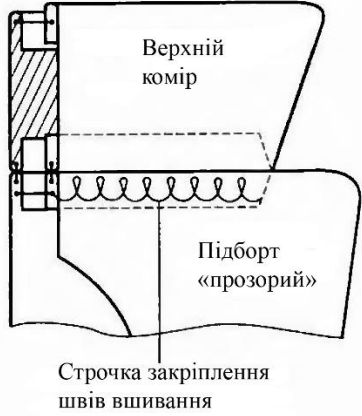
		і не доходячи до лінії перегину лацкану на 1,5-2,0 см.	
	Примітка	Якщо виріб із застібною доверху, утворення посадки з пілочки закінчують, не доходячи на 2-3 см до точки уступу борту. На інших ділянках горловини комір і виріб з'єднують без посадки деталей. Правильність вметування перевіряють на манекені або замовнику	
3	Вшивання коміра в горловину та зшивання розкепів. Розпрасування розкепів	Вшити комір в горловину виробу в один прийом від лівого розкепу швом шириною 0,8-1,0 см з боку коміра. Розпрасувати шов вшивання на спецколодці, розташовуючи виріб на столі коміром до працюючого	
4	Закріплення припусків нижнього коміра	Припуски шва вшивання нижнього коміра можна закріпити двома способами: <i>косими стібками</i> до прокладки нижнього коміра (мал. а); на <i>універсальній машині</i> на відстані 0,2 см від шва вшивання по нижньому коміру (мал. б)	
5	З'єднання бортової прокладки з горловиною (якщо бортова прокладка не входить в шов вшивання)	Бортовою прокладкою накрити шов вшивання нижнього коміра та пришити розметувальними (чи косими) стібками до шва вшивання нижнього коміра	

<p>6</p>	<p>З'єднання розкепів зі швами вшивання коміра</p>	<p>Сумістити шви вшивання нижнього коміра зі швами зшивання розкепів, заколоти вздовж шва булавками (чи з'єднати строчкою тимчасового призначення), потім відігнути підборт і на відстані 0,1 см. від шва вшивання коміра в горловину з'єднати шви вшивання коміра зі швами зшивання розкепів розметувальними стібками постійного призначення (або на універсальній машині машині)</p>	
<p>7</p>	<p>Обробка зрізу стійки горловини верхнього коміра</p>	<p>Якщо підкладку по горловині виробу <i>пришивають вручну</i>, зріз стійки верхнього коміра потрібно пришити до припуску нижнього коміра розметувальними стібками постійного призначення на 0,1-0,2 см. від строчки вшивання нижнього коміра. Якщо підкладку <i>пришивають до зрізу стійки</i> верхнього коміра, шви вшивання верхнього і нижнього коміра потрібно розметати після з'єднання з підкладкою</p>	

5.5 З'єднання нижнього коміра з горловиною виробу

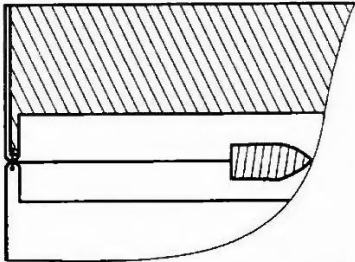
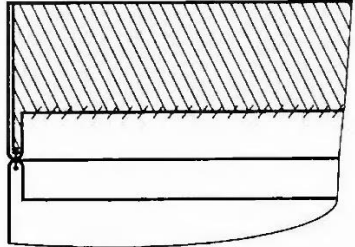
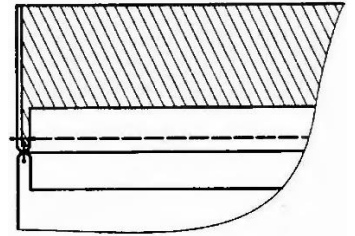
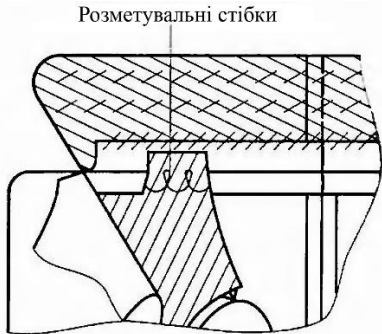
№ з/п	Назва операції	Технічні умови на виконання операції	Графічне зображення
1 1.1	З'єднання нижнього коміра з горловиною зшивним швом Вшивання нижнього коміра	Нижній комір (з прокладкою, не з'єднаний з верхнім коміром) вметати в горловину та вшити від уступу до уступу відповідно до ТУ на з'єднання коміра з горловиною. Шов вшивання розпрасувати на спецколодці	
1.2	Закріплення припусків нижнього коміра <i>Перший спосіб</i>	Пришити припуск нижнього коміра до прокладки косими стібками (частота – 2 стібки в 1 см.)	
	<i>Другий спосіб</i>	Настрочити на універсальній машині на відстані 0,1-0,2 см. від шва вшивання нижнього коміра	
1.3	Закріплення бортової прокладки	Бортовою прокладкою по горловині пілочки накрити шов вшивання нижнього коміра та пришити цю ділянку прокладки до шва вшивання розметувальними стібками постійного призначення (довжина стібків 1,0 - 1,5 см.)	 <p style="text-align: center;">Розметувальні стібки</p>
2	З'єднання нижнього коміра з горловиною накладним швом	Уточнити зріз горловини. Від уточненого зрізу горловини відступити 1	

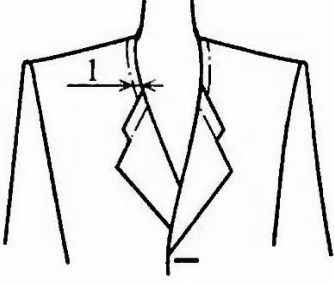
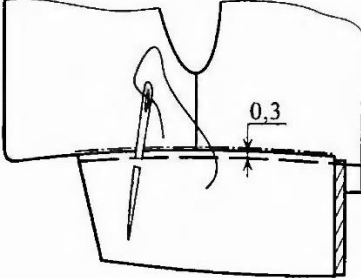
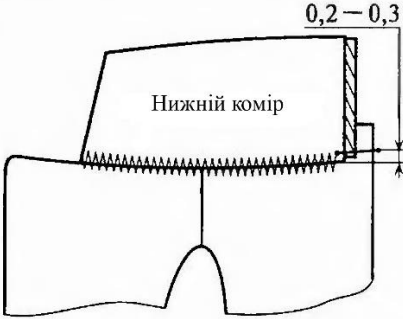
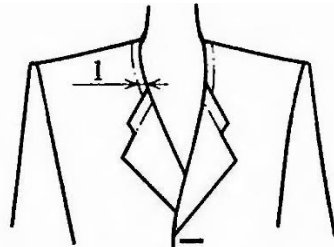
2.1	з відкритими зрізами Наметування лінії настрочування коміра на виріб	см. і намітити лінію настрочування коміра	
2.2	Вметування нижнього коміра	Накласти нижній комір на лицьову сторону виробу лицьовою стороною вгору, суміщаючи намічену лінію на горловині із зрізом стійки коміра. Наметати прямими стібками (довжина стібків - 2-3 см.), відступивши на 0,3 см. від зрізу стійки. Виріб розташувати нижнім коміром до працюючого	
2.3	Настрочування нижнього коміра	Настрочити нижній комір (від уступу до уступу) зигзагоподібною строчкою (по коміру), частота машинних стібків - 10-12 в 1 см., ширина зигзага - 0,4-0,5 см. Під строчку настрочування нижнього коміра повинна потрапляти бортова прокладка; по горловині виробу зигзагоподібна строчка повинна перекривати зріз стійки коміра на 0,2-0,3 см.	
3.1	З'єднання нижнього коміра з горловиною накладним швом із закритим зрізом Наметування лінії вшивання коміра на виріб	Намітити лінію горловини на виробі. Ширина шва настрочування коміра - 1 см	

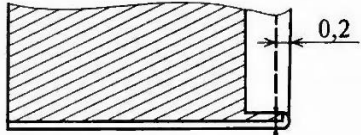
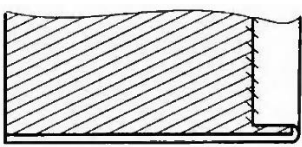
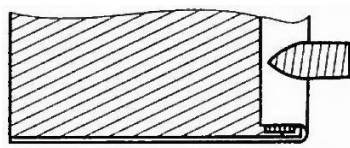
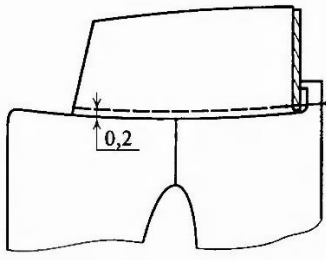
3.2	Обробка стійки нижнього коміра	Обігнути зріз стійки прокладки припуском нижнього коміра (1 см.) та закріпити припуск на універсальній машині на відстані 0,2 см. від краю стійки коміра	
		Пришити косими стібками (частота - 2 стібки в 1 см.) до прокладки нижнього коміра	
		Приклеїти клейовою павутиною	
3.3	З'єднання нижнього коміра з горловиною	На лицьову сторону виробу накласти нижній комір лицьовою стороною вгору. Край обробленої стійки сумістити з лінією настрочування на горловині, наметати та настрочити від уступу до уступу - по коміру відповідно до загальних правил. Ширина шва - 0,2 см. Бортова прокладка повинна попадати під шов настрочування коміра	

5.6 З'єднання нижнього коміра з верхнім коміром швом в підгин

№ з/п	Назва операції	Технічні умови на виконання операції	Графічне зображення
1	З'єднання ручним способом	Уточнити форму нижнього коміра (на манекені). На лівий підборт нанести лінію	

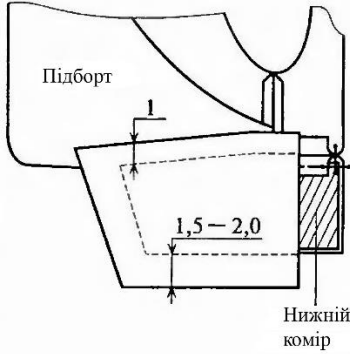
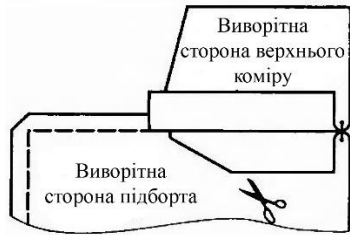
1.1	Намітка лінії розкєпу по підборту	розкєпу (лінія розкєпу повинна співпадати зі швом з'єднання нижнього коміра). Перенести лінію розкєпу на правий підборт (перебиванням)	
1.2	Уточнення припуску розкєпів	Підрізати надлишки тканини по розкєпам, залишивши 1 см. (на шов зшивання розкєпів)	
1.3	Перенос лінії розкєпу підборта на верхній комір	Для перенесення лінії розкєпу виріб вкласти на столі відльотом коміра до працюючого. На прокладку нижнього коміра накласти верхній комір лицьовою стороною вгору таким чином, щоб по відльоту і кінцям верхній комір був більше нижнього коміра на 1,5-2,0 см. та перекривав би шов з'єднання нижнього коміра на 1 см. (тобто на ширину шва з'єднання з розкєпами підборту)	
1.4	Зшивання розкєпів підборта та верхнього коміра	Зшити розкєпи підборту з розкєпами верхнього коміра машинною строчкою з боку коміра швом шириною 1 см. Шви зшивання розкєпів розпрасувати, висікаючи кути припуску на шов біля точки уступу з боку підборту	
1.5	Закріплення швів з'єднання нижнього коміра зі швами розкєпів на підборті	Розкласти виріб на столі відльотом коміра до працюючого, верхнім коміром вгору. Розправити, сумістити та сколоти шви з'єднання	

		<p>нижнього коміра з горловиною та верхнього коміра з розкєпами. Відігнути верхній комір та пришити припуски шва зшивання розкєпів до шва з'єднання нижнього коміра, розташовуючи строчку розметувальних стібків на 0,1-0,2 см. від шва</p>	
1.6	Наметування верхнього коміра на нижній комір	<p>Вириб вкласти на столі відльотом до працюючого. Наметати двома строчками. <i>Першу строчку</i> прокласти (зі сторони нижнього коміра) паралельно розкєпам на відстані 0,1-0,2 см. від них і по лінії перегину стійки (довжина стібків 1,0-1,5 см.)</p>	
		<p><i>Другу строчку</i> прокласти (зі сторони верхнього коміра) на відстані 0,5 см. від зрізів відльоту і кінців нижнього коміра, з посадкою з верхнього коміра (по відльоту - 0,2 см., по кінцях - 0,4-0,5 см.), довжина стібків дорівнює 1,5 см. Посадку зпрасувати на відстані 2-3 см. від зрізів</p>	
1.7	Підрізка верхнього коміра	<p>Підрізати по кінцях і відльоту так, щоб припуск дорівнював 1,0-1,2 см.</p>	

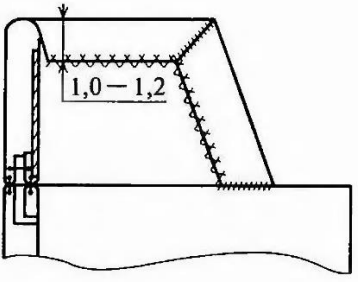
1.8	Пришивання зрізів нижнього коміра до зрізів верхнього	Виріб розташувати нижнім коміром вгору. Пришити зрізи нижнього коміра по відльоту і кінцям до припуску верхнього коміра на машині потайного стібка або ручними, непомітними з лицьового боку, стібками з частотою 2 стібки в 1 см.	
1.9	Підшивання зрізів верхнього коміра до нижнього коміра	Зрізами верхнього коміра обігнути нижній комір та заметати прямими стібками по відльоту і кінцям, прокладаючи строчку на відстані 0,7 см. від краю. Довжина стібків - 1 см. Підшити косими або хрестоподібними стібками, підшити на машині потайного стібка, або приклеїти клейовою павутиною	
1.10	Підшивання припусків в кінцях і на уступах коміра	Підшити припуски верхнього коміра в кінцях і біля уступів потайними підшивними стібками з частотою 5 - 6 стібків в 1 см. Припрасувати комір зі сторони нижнього коміра	
1.11	Прокладання оздоблювальної строчки по коміру та борту	Якщо комір з оздоблювальною строчкою, то виключається операція пришивання зрізів нижнього коміра до верхнього. Її замінює оздоблювальна строчка	
1.12	Підшивання зрізу стійки коміра	Зріз стійки верхнього коміра заметати та підшити потайними	

		<p>стілками з частотою 3-4 стібки в 1 см до підкладки виробу після її з'єднання по внутрішніх зрізах підбортів і пришивання зрізу горловини підкладки до шва вшивання (настрочування) коміра</p>	
1.13	Пришивання вішалки	<p>Довжина вішалки - 6-7 см., ширина - 0,4-0,5 см. Розташувати вішалку по краю верхнього коміра на відстані 0,2 см. від стійки (мал. а). Кінці вішалки підігнути на 0,5 см. та підшити потайними підшивними стібками (частота 8-10 стібків в 1 см). На відстані 0,6 см. від підігнутих кінців вішалки виконати 4-5 наскрізних стібків (мал. б)</p>	
	Примітка	<p>Допускається пришивання вішалки на машині, розташовуючи строчку пришивання на відстані 0,2 см. від підігнутих країв вішалки</p>	
1.14	Пришивання вішалки	<p>Якщо підкладка пришита по зрізу стійки, то кінці вішалки вкласти в шов пришивання підкладки до стійки коміра. Довжина вішалки дорівнює 6-7 см., ширина - 0,4-0,5 см. в готовому вигляді. Підкладку пришити по зрізу стійки на універсальній машині. Припуск стійки верхнього коміра пришити вручну до шва вшивання нижнього</p>	

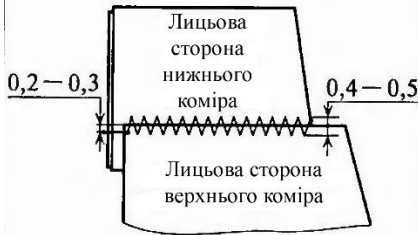
		коміра розметувальними стібками постійного призначення. Довжина стібків - 1,0-1,5 см.	
1.15	ВТО вузла	У виробках з лацканами запрасувати комір по лінії перегину стійки і $\frac{2}{3}$ довжини лацкану по лінії його перегину	
2 2.1	З'єднання комбінованим способом Нанесення контрольних позначок	Уточнити лінію відльоту на нижньому комірі. На 1 см. від уточненого відльоту намітити лінію настрочування верхнього коміра на нижній комір. Накласти верхній комір на нижній лицьовими сторонами вгору, нанести перпендикулярно зрізам відльоту контрольні позначки	
2.2	Настрочування верхнього коміра на нижній комір	Настрочити верхній комір по відльоту нижнього коміра зигзагоподібною машинною строчкою, яка перекриває зріз відльоту верхнього коміра на 0,2-0,3 см. Ширина строчки - 0,4-0,5 см., частота - 6-7 стібків в 1 см. Виметати відльот коміра, щільно огинаючи зріз нижнього коміра верхнім	
2.3	Підшивання верхнього коміра по кінцям	Заметати кінці верхнього коміра, огинаючи ними нижній комір прямими стібками, і підшити хрестоподібними стібками припуски кінців коміра з частотою 2-4 стібки в 1 см. Ширина строчки - 0,4-0,5 см. Кути в кінцях коміра і біля уступів	



		<p>підшити потайними підшивними стібками. Зрізи відльоту і кінців коміра закріпити оздоблювальною строчкою, вспушною строчкою або клейовою павутиною. Нитки тимчасового призначення видалити, комір припрасувати</p>	
--	--	--	--

6. Обробка капюшона та з'єднання його з горловиною

Капюшон замінює головні убори, прикрашає виріб, захищає від непогоди. Капюшони бувають: з'єднані з виробом по горловині; ті, які пристібаються по горловині; на підкладці і без підкладки.

6.1 Обробка капюшона на підкладці з обшивкою по зовнішньому краю

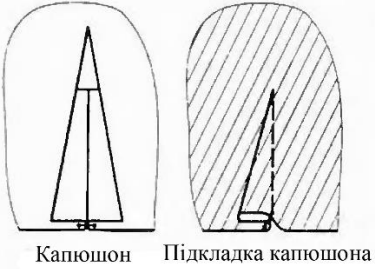
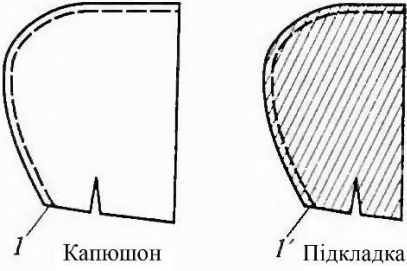
№ з/п	Назва операції	Технічні умови на виконання операції	Графічне зображення
1	<p>Перевірка деталей крою</p>	<p>Капюшон з основної тканини - 2 деталі; нитка основи проходить паралельно передньому зрізу. Підкладка капюшона - 2 деталі; нитка основи проходить паралельно передньому зрізу. Обшивка - 1 деталь; може складатися з двох частин; нитка основи проходить так само, як на капюшоні</p>	
2	<p>Обробка виточок</p>	<p>Виточки з'єднують на капюшоні і підкладці відповідно до ТУ: зметати, зшити зводячи строчку нанівець, видалити</p>	

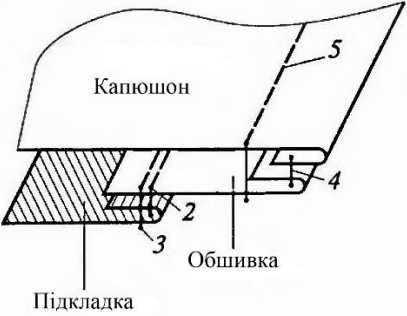
		<p>стіжки тимчасового призначення. Виточки на капюшоні розрізати та розпрасувати, одночасно зпрасовуючи слабіну а на підкладці запрасувати</p>	 <p>Капюшон Підкладка капюшона</p>
3	<p>Зшивання частин капюшона та підкладки</p>	<p>Скласти частини капюшона лицем до лица та зметати. Зшити частини капюшона швом шириною 1 см. Шов обробити у відповідності до моделі (розпрасувати або запрасувати, настрочити або розстрочити - строчка 1). Зшити частини підкладки капюшона (строчка 1') швом шириною 1 см, шви запрасувати</p>	 <p>Капюшон Підкладка капюшона</p>
4	<p>З'єднання підкладки капюшона з обшивкою</p>	<p>Обшивку скласти з підкладкою капюшона лицем до лица урівнюючи зовнішні зрізи. Приметати обшивку до капюшона. Пришити обшивку до зовнішнього зрізу підкладки капюшона швом шириною 0,7-1,0 см (строчка 2). Шов запрасувати в сторону підкладки. Шов може бути настрочений на 0,1 см по підкладці (строчка 3)</p>	 <p>Виворітна сторона капюшона Виворітна сторона обшивки Підкладка</p>
5	<p>Обшивання зовнішнього зрізу капюшона</p>	<p>Обшити зовнішній зріз капюшона обшивкою з підкладкою, склавши їх лицьовими сторонами всередину швом шириною 0,5-0,7 см (строчка 4). Шов обшивання обробити відповідно до ТУ: вивернути, виметати, припрасувати. Оздоблювальну строчку прокласти після з'єднання</p>	 <p>Капюшон Підкладка Обшивка</p>

		капюшона з виробом (строчка 5). Нитки виметування видалити, капюшон припрасувати	
6	Закріплення підкладки капюшона	Пришити шви підкладки до швів основної деталі в потиличній частині капюшона розметувальними стібками на ділянці 5 - 10 см	
7	З'єднання капюшона з горловиною	Вшивання капюшона виконати аналогічно вшиванню коміра в горловину	

6.2 Обробка капюшона який пристібається

№ з/п	Назва операції	Технічні умови на виконання операції	Графічне зображення
1	Обшивання зрізів капюшона	Всі операції до обшивання переднього зрізу капюшона виконати аналогічно операціям по обробці вшивного капюшона. При обшиванні капюшона обшивкою (з пришитою до неї підкладкою) обшити і зріз стійки капюшона. Залишити незшитим ділянку завдовжки 7 - 9 см (для вивертання) на зрізі стійки капюшона	
2	Підшивання отвору	Вивернувши капюшон на лицьову сторону та обробивши шов обшивання, отвір підшити потайними підшивними стібками. Прокласти оздоблювальну строчку по капюшону	

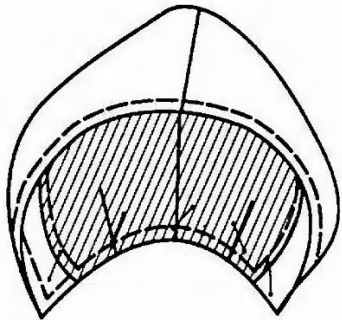
3	Обробка петель на стійці капюшона	Петлі обробити під кутом 45° до краю стійки	
---	--	---	---

7. Обробка комірів, суцільнокроєних з верхніми частинами підборть (шаль, апаш)

7.1 Види комірів

Є кілька видів комірів, суцільнокроєних з підбортами.

1. Коміри, суцільнокроєні з верхніми частинами підборть та зі швом по середині.
2. Коміри без середнього шва. Шви з'єднання з підбортами розташовані нижче рівня 1-ї петлі та 1-го гудзика на 3 см. та більше.
3. Коміри, в яких верхній комір з'єднаний з підбортами по розкепам.

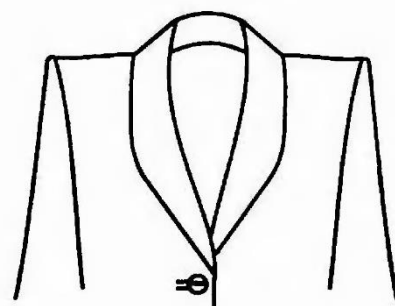

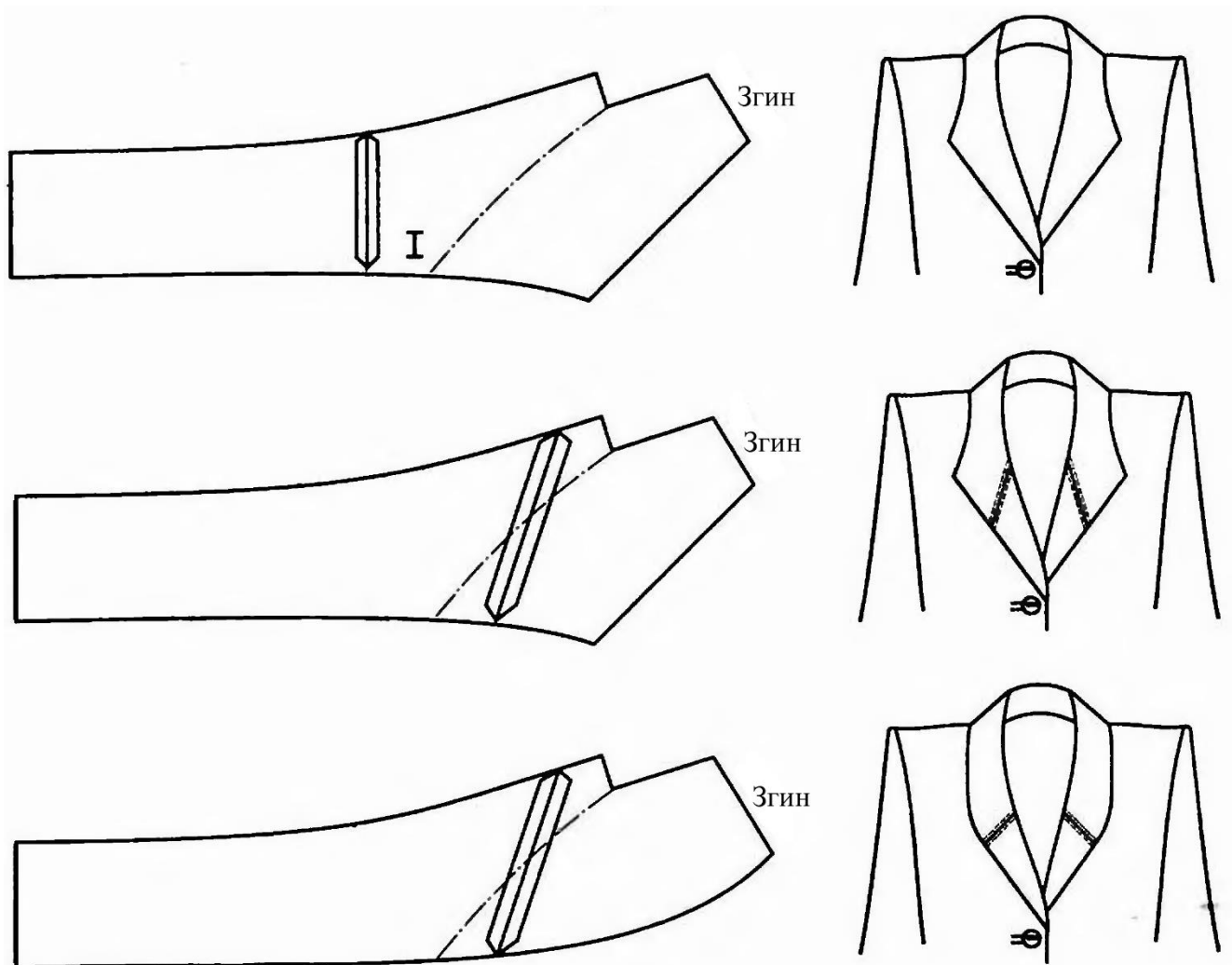

7.2 Обробка комірів, суцільнокроєних з підбортами

№ з/п	Назва операції	Технічні умови на виконання операції	Графічне зображення
1 1.1	З'єднання частин підборта та підборта з верхнім коміром У виробах зі швом по середині верхнього коміра	Частини підбортів з'єднати зшивним швом з розпрасуванням шириною 0,8-1,0 см Середні зрізи коміра з'єднати зшивним швом з розпрасуванням шириною 1 см.	
1.2	У виробах зі швами по розкепам	Підборт з'єднати з коміром по розкепам швом шириною 0,8-1,0 см. Шви розпрасувати або запрасувати;	

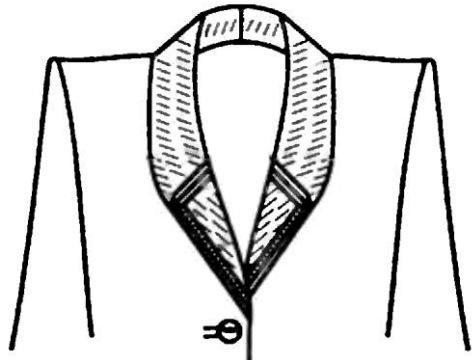
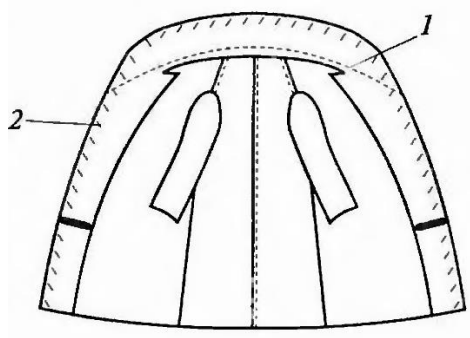
		настрочити, або розстрочити у відповідності з моделлю	
2	Обробка борта та з'єднання його з нижнім коміром	Борт виробу обробити відповідно до ТУ. Особливістю є інша форма нижнього коміра. Обробка нижнього коміра аналогічна обробці відкладного коміра. Вшивання виконують у відповідності з ТУ на вшивання коміра в горловину	
3	Наметування підбортів з верхнім коміром на виріб	Виріб розташувати на столі лицьовою стороною вниз відльотом до працюючого. Сумістити середину верхнього коміра з серединою нижнього коміра. Зрізи верхнього коміра повинні виходити за зрізи нижнього коміра на 1,0-1,5 см Наметати підборти двома строчками: строчку 1 прокласти з боку нижнього коміра паралельно лінії перегину лацкану та стійки коміра; строчку 2 прокласти з боку верхнього коміра паралельно відльоту коміра і краю борту. Подальша обробка бортів така ж, як і обробка бортів у виробах з відкладними комірами	
4	Обшивання борта	Обшити борти та комір швом шириною 0,5-0,7 см у відповідності до ТУ в один прийом по борту і нижньому коміру (за правилами обшивання	

		борту у виробках з відкладними комірами	
5	Обробка шва обшивання борта та коміра	Шов обробити у відповідності до ТУ	

8. Контрольні завдання для перевірки знань учнів з теми

8.1 Контрольні питання

1. Назвіть види комірів.
2. Охарактеризуйте особливості обробки земного коміра у виробах платтяно-блузочного асортименту.
3. Охарактеризуйте особливості обробки одинарного коміра у виробах платтяно-блузочного асортименту.
4. Охарактеризуйте особливості з'єднання відкладного коміра у виробах платтяно-блузочного асортименту.
5. Охарактеризуйте особливості обробки суцільнокроєних комірів з підбортами.
6. В чому є особливості обробки та з'єднання з горловиною коміра типу «Шаль»?
7. В чому є особливості обробки горловини у виробах без коміра?
8. Які є способи з'єднання нижнього коміра з горловиною виробу пальтово-костюмного асортименту?
9. На яких ділянках припосаджують горловину та яка величина посадки?
10. Які дефекти можуть виникнути при вметування нижнього коміра в горловину пальтово-костюмного асортименту?
11. Якими способами з'єднують верхній і нижній коміри по зрізам відльоту і кінцям у виробах пальтово-костюмного асортименту?
12. Яка технологічна послідовність обробки відкладного коміра і з'єднання його з горловиною у виробах пальтово-костюмного асортименту?
13. Які технічні умови виготовлення відкладного коміра і з'єднання його з горловиною у виробах пальтово-костюмного асортименту?
14. Охарактеризуйте особливості обробки капюшона та з'єднання його з горловиною.

8.2 Контрольні завдання

Завдання для перевірки знань учнів середнього рівня

(4-6 балів)

Оберіть правильний, на Ваш погляд, варіант відповіді

1. Зі сторони якої деталі обшивають комір?

- а) зі сторони верхнього коміра;
- б) зі сторони нижнього коміра;
- в) зі сторони середнього коміра;
- г) зі сторони лівого коміра.

2. На скільки ділянок умовно поділяють горловину;

- а) 5 ділянок;
- б) 4 ділянки;
- в) 6 ділянок;
- г) 3 ділянки.

3. При з'єднанні з горловиною комір:

- а) обшивають;
- б) пришивають;
- в) вшивають;
- г) виметують.

4. При з'єднанні нижнього коміра з горловиною жакету виникає такий дефект: комір не прилягає до шиї, при цьому причиною є:

- а) відсутність посадки коміра від середини спинки до плечових швів;
- б) відсутність посадки коміра від лінії перегину до кута лацкана;
- в) відсутність посадки коміра від плечових швів до лінії напівзаходу;
- г) відсутність посадки коміра над плечовими швами.

5. На якій із ділянок виконується посадка нижнього коміра при з'єднанні його з горловиною?

- а) від лінії перегину лацкану до точки уступу лацкану;
- б) над ключицями;
- в) над плечовими швами;
- г) по спинці.

6. Припуски вишивання коміра в горловину у виробх пальтово-костюмного асортименту зазвичай:

- а) заправують в сторону пілочки, щоб уникнути потовщення в області коміра;
- б) розправують, щоб уникнути потовщення у шві з'єднання коміра з горловиною;

в) запрасовують у бік коміра, щоб уникнути потовщення в області пілочки та спинки;

г) запрасовують в сторону спинки, щоб уникнути потовщення в області коміра;

7. За допомогою яких деталей виконують обробку відкладного коміра у виробках платтяно-блузочного асортименту?

а) верхній комір (1 дет.), нижній комір (1 дет.), клейова прокладка коміра (1 дет.);

б) верхній комір (1 дет.), нижній комір (2 дет.), зовнішня та внутрішня стійки (2 дет.), клейова прокладка коміра (2 дет.);

в) верхній комір (1 дет.), нижній комір (2 дет.), зовнішня та внутрішня стійки (2 дет.), клейова прокладка верхнього коміра (1 дет.), клейова прокладка нижнього коміра (2 дет.), клейова прокладка стійки (2 дет.);

г) верхній комір (1 дет.), нижній комір (1 дет.).

8. Відкладний комір вишивають в горловину виробу:

а) по горловині;

б) по пілочці;

в) по спинці;

г) по коміру.

9. Як проходить нитка основи на верхньому відкладному комірі?

а) паралельно відльоту;

б) паралельно кінцям;

в) паралельно лінії середини;

г) паралельно стійці.

10. Якщо верхній комір з'єднується з нижнім обшивним швом, то його викроюють більшим за нижній:

а) на 0,3 мм;

б) на 10 мм;

в) на 15 мм;

г) на 0,1 мм.

11. Як проходить нитка основи на нижньому відкладному комірі для виробу з лацканами?

а) паралельно розкепам;

б) паралельно кінцям;

в) паралельно лінії середини;

г) паралельно відльоту.

12. З боку якої деталі з'єднують деталі коміру ручними стібками:

а) з боку нижнього коміра;

б) з боку верхнього коміра;

в) з боку середнього коміра;

г) з боку правого коміра.

13. Відпарювання коміра виконують з метою:

- а) зменшення лінійних розмірів деталі;
- б) видалення лас;
- в) подовження зрізу деталі;
- г) зменшення товщини шва деталі.

14. Клейову прокладку при обробці коміра застосовують з метою:

- а) оздоблення;
- б) надання стійкої форми;
- в) обробки зрізу відльоту;
- г) запобігання від розтягування.

15. Які зрізи має верхній відкладний комір?

- а) зріз стійки, зріз відльоту, зріз середини;
- б) зрізи кінців, зрізи стійки, зрізи середини;
- в) зріз відльоту, зрізи кінців, зріз стійки;
- г) зріз стійки, зріз відльоту.

16. Посадку в кутах коміру:

- а) запрасовують;
- б) розпрасовують;
- в) відпарюють;
- г) зпрасовують.

17. При обробці коміра яка відсутня операція?

- а) наметування;
- б) зшивання;
- в) обшивання;
- г) виметування.

18. Ширина шва обшивання зазвичай дорівнює:

- а) 10 мм;
- б) 15-17 мм;
- в) 5-7 мм;
- г) 0,1-0,2 мм.

4 бали – 14 правильних відповідей;

5 балів – 16 правильних відповідей;

6 балів – 18 правильних відповідей.

Завдання для перевірки знань учнів достатнього рівня

(7-9 балів)



- Назвати види комірів.
- Визначити вид коміра.
- Назвати деталі крою даного коміра та вказати зрізи.
- Скласти технологічну послідовність обробки даного коміра.

7 балів – при виконанні завдання допущені помилки, які при відповіді частково виправляє;

8 балів – допущені несуттєві помилки;

9 балів – відповідь учня повна, правильна.

Завдання для перевірки знань учнів достатнього рівня

(7–9 балів)

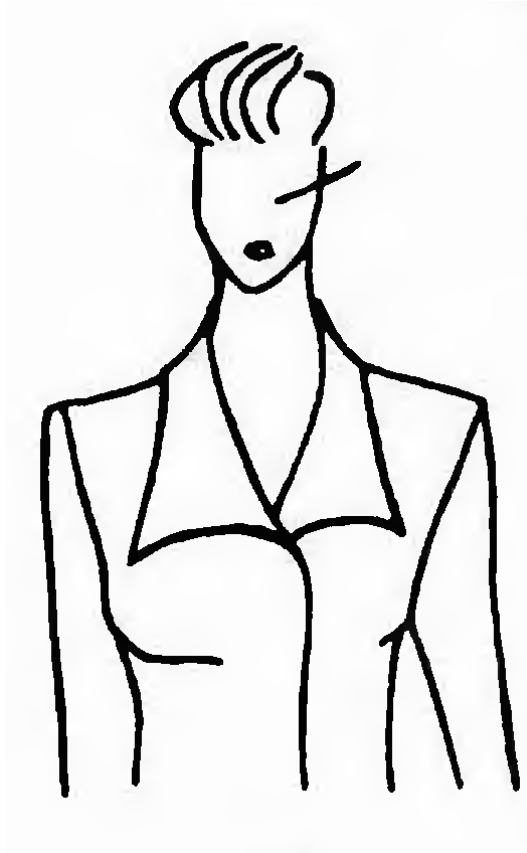

- Назвати види комірів.
- Визначити вид коміра.
- Назвати деталі крою даного коміра та вказати зрізи.
- Скласти технологічну послідовність обробки даного коміра.

7 балів – при виконанні завдання допущені помилки, які при відповіді частково виправляє;

8 балів – допущені несуттєві помилки;

9 балів – відповідь учня повна, правильна.

Завдання для перевірки знань учнів достатнього рівня

(7–9 балів)



- Назвати види комірів.
- Визначити вид коміра.
- Назвати деталі крою даного коміра та вказати зрізи.
- Скласти технологічну послідовність з'єднання коміра з горловиною.

7 балів – при виконанні завдання допущені помилки, які при відповіді частково виправляє;

8 балів – допущені несуттєві помилки;

9 балів – відповідь учня повна, правильна.

**Завдання для перевірки знань учнів високого рівня
(10-12 балів)**



- Визначити вид коміра.
- Враховуючи конструктивні особливості коміра запропонувати тканину та дати їй характеристику.
- Враховуючи властивості тканини запропонувати спосіб обробки коміра та скласти технологічну послідовність.

10 балів – при виконанні завдання допущені помилки, які під час відповіді учень самостійно виправляє;

11 балів – відповідь учня повна, правильна;

12 балів – відповідь учня повна, правильна, логічна, містить аналіз, систематизацію, узагальнення.

Завдання для перевірки знань учнів високого рівня

(10-12 балів)



- Визначити вид коміра.
- Враховуючи конструктивні особливості коміра запропонувати тканину та дати їй характеристику.
- Враховуючи властивості тканини запропонувати спосіб обробки коміра та скласти технологічну послідовність.

10 балів – при виконанні завдання допущені помилки, які під час відповіді учень самостійно виправляє;

11 балів – відповідь учня повна, правильна;

12 балів – відповідь учня повна, правильна, логічна, містить аналіз, систематизацію, узагальнення.

**Завдання для перевірки знань учнів високого рівня
(10-12 балів)**



- Визначити вид коміра
- Враховуючи конструктивні особливості коміра запропонувати тканину та дати їй характеристику.
- Враховуючи властивості тканини та вид одягу запропонувати спосіб з'єднання коміра з горловиною та скласти технологічну послідовність.

10 балів – при виконанні завдання допущені помилки, які під час відповіді учень самостійно виправляє;

11 балів – відповідь учня повна, правильна;

12 балів – відповідь учня повна, правильна, логічна, містить аналіз, систематизацію, узагальнення.

Література

1. Ателье. 01-02/2003. М. Мюллер. Варианты построения рукавов и моделирование рукавов сложных покроев.
2. Батраченко Н. В., Головінов В. П., Каменєва Н. М. Технологія виготовлення жіночого одягу : Підручник для учнів проф.-техн. навч. закладів. – К.: Вікторія, 2000 – 512 с.
3. Куликова Т. И., Досова А. А., Гущина К. Г. Основы промышленной технологии поузловой обработки верхней одежды. М., «Легкая индустрия», 1976. – 560 с.: ил.
4. Легкий жіночий та дитячий одяг: Навч. Посібник / Є. Я. Борецька, І. І. Паціорковська, Б. Б. Троць. - К.: Вища шк., 1995. - 384 с.: іл.
5. Литвинова И. Н., Шахова Я. А. Изготовление женской верхней одежды: Учебник для сред. ПТУ. - 3-е изд., перераб. и доп. – М.: Легпром-бытиздат, 1991. – 304 с.: ил.
6. Рахманов Н. А., Стаханова С. И. Конструктивные дефекты одежды и способы их устранения. - М.: Легкая индустрия, 1979 г.
7. Силаева М.А. Пошив изделий по индивидуальным заказам: учебник для нач. проф. образования. - 2-е изд., стер. - М.: Издательский центр «Академия», 2003. – 528 с.
8. Труханова А.Т. Иллюстрированное пособие по технологии легкой одежды: Учеб. пособие для учащихся профессиональных учебных заведений - М.: Высшая школа; Изд. центр "Академия", 2000 - 176 с.: ил.
9. Шаффер К. Б. Энциклопедия быстрого шитья. / Пер. с англ. - М.: Аквариум, 1994. - 320 с.
10. Шьём костюм / Пер. с англ. - М.: Издательский дом «Ниола-Пресс», 1998. – 128 с.: ил.