

Технологія виготовлення чоловічих класичних штанів

Моделі чоловічих штанів

Штані — різновид верхнього одягу, який захищає ноги, сідниці, геніталії та низ живота. Складається з двох зшитих частин, що облягають ноги – штанин.

Сучасні класичні штани за довжиною повинні закривати половину підбора черевиків. Короткі штани називають шортами. Популярні також штани довжиною нижче колін, котрі часто називають бриджі.

За покроем розрізняють такі типи штанів:

- класичні — частина класичного чоловічого костюму;
- шаровари — азійські широкі штани;
- рейтузи;
- лосини;
- кюлоти;
- хакама — японські широкі штани;
- (англ. *buggy-pants*) — частина вбрання прихильників культури хіп-хопу, особливо широкий покрій та носяться на стегнах дуже низько;
- (англ. *Hipster*) — штани з низькою талією, сидять на стегнах, на відміну від класичних не закривають пупа;
- (англ. *Bondage pants*) — штани з великою кількістю ремінців, замків та кишень, особливо популярні серед прихильників панк-культури;
- бриджі (від англ. *Breeches*) — частина одягу чоловіків від кінця 16 століття до початку 19, а також частина вбрання прислуги — лівреї;
- банани — спочатку покрій штанів для жінок, проте у 80-х роках були популярними і серед чоловіків. Вирізняються знизу звуженими штанинами.

За матеріалом розрізняють такі типи штанів:

- шкіряні;
- вельветові;
- джинси;
- Гумові.

За призначенням розрізняють такі типи штанів:

- спецодяг:
 - робочі (*спецівка*),
 - термостійкі (у пожежників);
- спортивні:
 - для їзди на велосипеді,
 - для бігу,
 - для їзди верхи.

Асортимент групи сучасного чоловічого одягу різноманітний за видом найменування, умовами експлуатації, модельно-конструктивними ознаками, видами основних матеріалів, призначенням.

Костюм сучасного чоловіка, який веде активний спосіб життя, набуває характеру універсального, багатофункціонального, придатного для різних життєвих ситуацій.

Класичні штани



Цей фасон передбачений для різних урочистих заходів та ділового робочого стилю.

Виготовляють їх з гладкофарбованих тканин з невеликим додаванням синтетичних волокон, щоб штани тримали форму і незминались під час носіння. Колір: від світлосірого до чорного. Носять класичні штани з ременем, іноді з підтяжками.

Слакси



Слакси – це штани вільного крою, пошиті з бавовняної м'якої тканини лаконічних світлих відтінків. Вони підходять чоловікам різного віку. Головний плюс цих видів штанів – їх універсальність. Їх носять в офіс, на прогулянки, вечірки і навіть на природу. Виглядають гарно з будь яким взуттям.

Хакі



Сучасні моделі мають найрізноманітніші і сміливі забарвлення, найчастіше це синій, бежевий, оливковий колір. Це своєрідна альтернатива джинсам. Як і класичні штани, хакі бувають із заціпами і без. Їх поєднують з кросівками, черевиками і топсайдерами.

Чінос



Це штани, які впишуться в будь який образ. Виготовляють їх з бавовни. Найчастіше таку модель штанів виготовляють в двох кольорах – коричневому і бежевому, а для молоді пропонують більш яскраві варіанти кольорів.

Джинси



Цей предмет гардероба зявляється у чоловіків з ранніх років і супроводжує його все життя. Виготовляються вони з джинсової тканини, причому склад тканини може відрізнятися, але незмінно залишається основа – бавовна. Штани можуть бути класичними або спортивними, звуженими, прямими або кльош, тонкими або з щільних тканин для різного сезону року.

Опис зовнішнього вигляду моделі

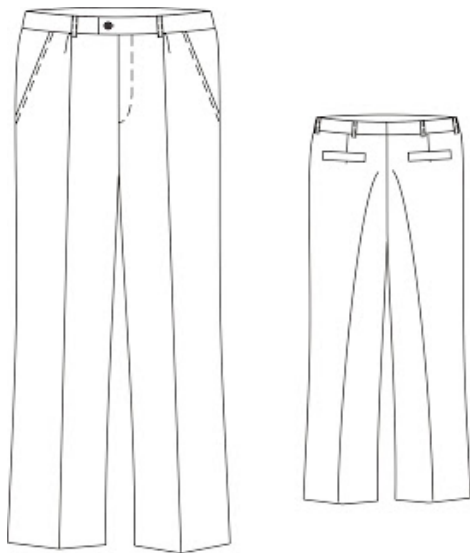

Штани чоловічі, класичні, прямого силуету, виготовлені з костюмної тканини.

На передніх половинках оброблені склади та заправовані стрілки, кишені з відрізним бочком.

На задніх половинках – тальові виточки, заправовані стрілки, прорізнi кишені з листочкою з вшивними кінцями.

Застібка на тасьму «блискавку» оброблена в передньому шві штанів.

Верхній зріз оброблений пришивним поясом із застібкою на одну прорізну петлю та один гудзик. Для підтримки ременя на поясі є шість шльовок.

Низ штанів оброблений швом у підгин з відкритим обметаним зрізом підшитий потайними стібками.

Пришивання доточок і зшивання виточок

Доточки задніх половинок штанів приметують, а потім пришивають швом шириною 1 см. Нитки зметування видаляють, шви розпрасовують і іноді розстрочують з двох боків на відстані 0,1 см від шва з'єднання. Зрізи швів пришивання доточок повинні бути задалегідь обметані на спеціальній машині.

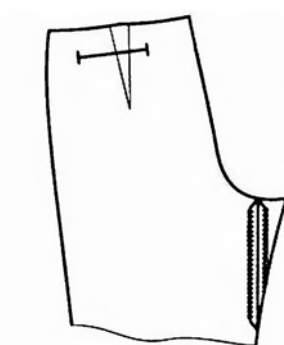

Виточки на передніх половинках штанів зшивають по намічених лініях, зводячи строчку до кінця виточки нанівець. При цьому деталь складають лицьовим боком всередину по середній лінії. Виточки, що переходять у м'які складки, зшивають на відстані 3—4 см від верхнього зрізу штанів або тільки зметують. Шви відгинають і запрасовують з вивороту до бокового зрізу. Виточки задніх половинок розрізають. Для зшивання виточок задні половинки складають лицьовим боком всередину, зметують по намічених крейдою лініях, вкладаючи в шов малі хлястики з пряжками. Хлястики розміщують на відстані 2,0—2,5 см від верхнього зрізу штанів. Виточки зшивають на відстані 0,1 см від лінії зметування, зводячи шов поступово нанівець і закінчуючи строчку на відстані 1,0~ 1,5 см нижче кінця розрізу виточки. Нитки зметування з швів видаляють. Шви розпрасовують, кінці вкладених хлястиків запрасовують у бік середнього зрізу, слабіну в кінцях виточок спрашовують.

Волого теплова обробка штанів

Волого-теплова обробка штанів - дуже важливий і відповідальний етап при їх виготовленні. Як трактує давнє кравецьке правило «Добре відпрасоване - наполовину пошито».

Мета волого – теплової обробки: створити кращу посадку виробу на фігурі замовника. Правильно виконана волого – тепла обробка, має таке ж велике значення, як і точність крою, та правильність пошиття.

Послідовність виконання волого - теплової обробки

Назва операції	Технічні умови на виконання	Графічне зображення	Рекомендації
Волого тепла обробка передніх половинок брюк			
Відтягування крокових і бічних зрізів нижче лінії колін	<ul style="list-style-type: none"> деталі укладають на столі правою половиною вгору, бічними зрізами до працюючого. бічний і кроковий зрізи відтягують на 1,2-1,5 см на ділянці від лінії колін до лінії низу. слабину заправують до середини передніх половинок. операції повторюють з боку лівої половинки штанів 		<ul style="list-style-type: none"> виконують в виробках, які мають звужену форму штанів
Спрасування в області гомілки	<ul style="list-style-type: none"> половинки штанів роз'єднують і складають кожну окремо лицьовою стороною всередину так, щоб на ділянці від лінії колін до низу бічний зріз збігався з кроковим, а згин був направлений до згину верхній передній складки (або виточки) 		<ul style="list-style-type: none"> верхня ділянка крокового зрізу виступає за бічний зріз якщо бічний шов в області стегна має випуклу форму (а при

	<ul style="list-style-type: none"> запрасовують кожну половинку брюк по згину, не за посовуючи його, на ділянці по лінії колін для отримання плавної лінії прогину в області гомілки половинки штанів перевертають і повторюють операції з іншого боку. 		<p>наявності виточок це обов'язково), то вирівнюють зріз в області стегна спрасуванням</p>
--	---	--	--

Волого теплова обробка задньої половинки штанів

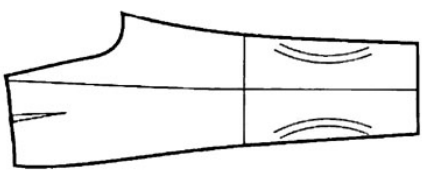
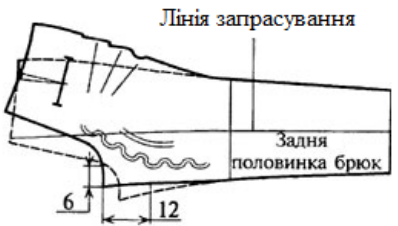
<p>Спрасування бічного і крокового зрізів в області литкових м'язів</p>	<ul style="list-style-type: none"> половинки штанів складають лицьовими сторонами всередину, зрівнюючи зрізи, розкладають їх на столі правою половинкою вгору, бічними зрізами до працюючого на ділянці від лінії операцію повторюють з боку лівої половинки штанів 		<ul style="list-style-type: none"> на ділянці від лінії колін до низу запрасовують на 0,8-1,0 см спочатку по боковому, а потім по крокового зрізу
<p>Відтягування крокового і середнього зрізів</p>	<ul style="list-style-type: none"> деталі розкладають на столі оброблюваним зрізом до працюючого відтягують кроковий зріз у верхній його частині на 2,0 - 2,5 см, відводять його в бік бокового зрізу, одночасно відтягують середній зріз на 		<ul style="list-style-type: none"> кут верхньої частини крокового зрізу (близько 12 см - крокового зрізу і 6 см - по середньому зрізу) не відтягують в виробках з синтетичних тканин

	<p>ділянці найбільшою виїмки</p> <ul style="list-style-type: none"> • утворену слабину спрасовують до середини задньої половинки • повторюють з боку лівої половинки. Кут верхньої частини крокового зрізу (близько 12 см - крокового зрізу і 6 см - по середньому зрізу) не відтягують 		<p>волого – теплової обробки можна виконувати тільки відтягування м крокового зрізу та зрізу сидіння</p>
<p>Спрасування в ділянках сідниць та гомілки</p>	<ul style="list-style-type: none"> • половинки штанів роз'єднують і складають кожен окремо лицьовою стороною всередину так, щоб на ділянці від лінії колін до низу бічний зріз збігався з кроковим, зрізи низу повинні бути зрівняні • згин кожної половинки штанів повинен бути направлений до верхньої частини середнього зрізу (на відстані 5 - 8 см від вершини) • запрасовуємо згин деталей (незапросовуючи його) нижче області сідниць (навпроти верхнього кута крокового зрізу, отримуючи при цьому вигнуту лінію). 	<p>ЛІНІЯ КОЛІН</p> 	<ul style="list-style-type: none"> • у верхній частині відстань між боковим та бічним зрізами повинна співпадати з відстанню на передніх половинках брюк • в виробках з синтетичних тканин – волого – теплової обробки можна виконувати тільки відтягування м крокового зрізу та зрізу сидіння

З'єднання підкладки з верхом штанів



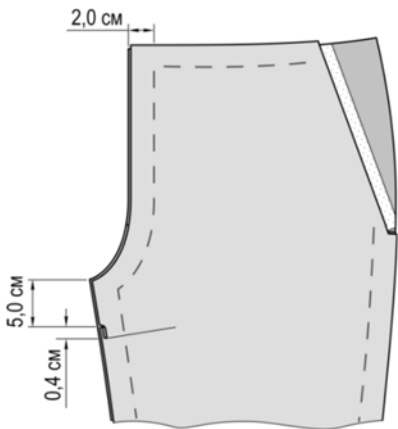

В класичних моделях штанів передні половинки обробляють підкладкою, яка покроєна з шовкової підкладкової тканини. Це необхідно для запобігання зменшення тертя та витягування на ділянці коліна під час носіння штанів. Важливо, щоб підкладкова тканина добре ковзала. Підкладку попередньо декатують.

Назва операції	Технічні умови на виконання	Зображення	Рекомендації
Підготовка підкладки	<ul style="list-style-type: none"> ✂ підкладку викроюють на 10-15 см коротше штанів ✂ нижні зрізи підкладки обметують або застрочують швом "в підгін" із закритим зрізом 		<ul style="list-style-type: none"> ✂ для запобігання розтягування в області коліна підкладку викроюють в поперечному напрямку
Обшити зріз банта лівої передньої половинки штанів підкладкою	<ul style="list-style-type: none"> ✂ випустити кант з половинки брюк 0,2 – 0,3 		
Наметати підкладку на передню половинку штанів	<ul style="list-style-type: none"> ✂ у верхній частині крокового зрізу закладають складку глибиною 0,4 см на відстані 5 см від вершини крокового зрізу. ✂ на верхньому зрізі підкладки закладають складку 		<ul style="list-style-type: none"> ✂ передню половинку штанів наметують на підкладку прямими ручними стібками довжиною 2,0–2,5 см на відстані 2,0 см від крокового, бічного і

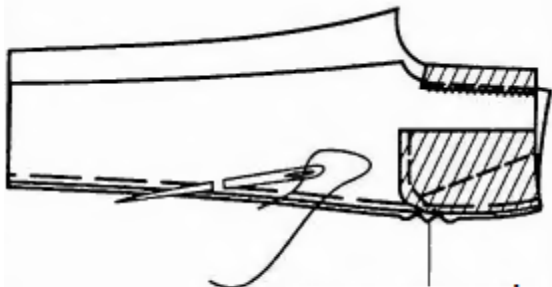

	<p>відповідно до виточки (складки) на передній половинці штанів</p>		<p>верхнього зрізів ✂ від лінії коліна до низу штанів підкладка повинна бути вужчою за передню половинку штанів на 1,0 см.</p>
<p>Обметати зрізи передніх половинок штанів</p>	<p>✂ збоку передніх половинок штанів на спеціальній обметувальній машин одночасно підрізати зайву підкладку по всіх зрізах, крім зрізу низу та верхнього зрізу (до надсічки, яка визначає верхній край кишені)</p>		<p>✂ для якісної строчки край зрізу деталі необхідно зрізати на 0,1 – 0,3 см</p>

Обробка бічних та крокових зрізів

№ п/п	Назва операції	ТУ, прийоми	Фотозображення
----------	-------------------	-------------	----------------



1	Зметати бічні зрізи	<ul style="list-style-type: none"> ✂ Передні і задні половинки штанів складають лицьовими сторонами всередину ✂ Бічні зрізи урівнюють ✂ Зметують зі сторони передніх половинок на відстані 0,9 см від зрізів прямими стібками довжиною 1,0 - 1,5см. ✂ На ділянці бічної кишені на задній половинці штанів роблять посадку 0,3-0,5 см. ✂ Посадку спрасовують  <p style="text-align: center;">посадка задніх половинок брюк</p>	
2	Зшити бічні зрізи штанів	<ul style="list-style-type: none"> ✂ По передній половинці. ✂ Ширина шва 1,0 см ✂ На ділянці кишені виконати подвійну строчку  <p style="text-align: center;">подвійна строчка</p>	
3	Розпрасувати бічні шви	<ul style="list-style-type: none"> ✂ На спеціальній колодці, до повного прилягання припусків на шов 	

4	Уточнення ширини штанів внизу	✂ Перед з'єднанням крокових зрізів перевіряють ширину брюк внизу на рівні колін	
5	Намітити контрольні крейджні знаки по крокових зрізах штанів	<p>✂ Укласти крокові зрізи передньої і задньої половинок штанів у стик, без перекосів на столі лицьовим боком угору над бічним швом. Починаючи від середнього зрізу, деталі розправити.</p> <p>✂ Зробити крейджних позначки через 20,0 см. на зрізах передньої і задньої половинок штанів</p> <p>✂ Контрольні знаки зробити по кроковому зрізу задньої половинки з лицьового боку, передньої - з виворітного, відгинаючи зріз на лицьовий бік</p>	 
5	Зметати крокові шви	✂ По передній половинці, суміщаючи контрольні знаки на відстані 0,9 см. від зрізів	
6	Зшити крокові зрізи	<p>✂ Зшивають зрізи по передній половинці штанів</p> <p>✂ Ширина шва – 1 - 1,5см.</p> <p>✂ Нитки зметування видаляють</p>	

7	Розпрасувати крокові шви	✂ Шви розпрасовують на спеціальній колодці	
8	ВТО брюк	<p>✂ Половинки штанів розкладають на прасувальному столі верхнім зрізом зліва, а кроковими швами вгору (причому крокові шви повинні співпасти з бічними до рівня коліна)</p> <p>✂ Проводять додаткову волого-теплову обробку половинок штанів.</p> <p>✂ Якщо необхідно, відтягують середній зріз у самій увігнутою його частини, спрасовують по згину зайву тканину під опуклість сідниць, домагаючись правильної форми половинок штанів, яка повинна відповідати будовою ніг</p>	

Обробка верхнього зрізу штанів

Назва операції	Технологічна послідовність обробки	Графічне зображення
----------------	------------------------------------	---------------------

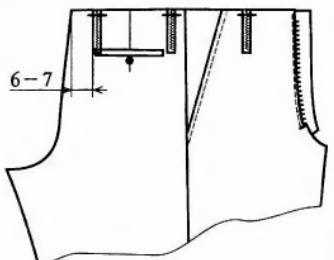
<p>Підготовка брюк до з'єднання їх з поясом</p>	<ul style="list-style-type: none"> ✂ З'єднана підкладка з передніми половинками штанів. ✂ Оброблені кишені на передніх половинках штанів. ✂ Оброблені задні кишені. ✂ Оброблені бічні і крокові шви. <p>Оброблена застібка.</p>	
<p>Розкроювання поясу</p>	<ul style="list-style-type: none"> ✂ Пояс викроюють рівним довжині верхнього зрізу штанів (враховуючи ширину відкоска і довжину перехідного поясу, якщо він є) плюс припуск на обробку бічних зрізів пояса. <p>Ширина пояса в крої дорівнює ширині в готовому вигляді плюс 1,5-2,0 см на обробку.</p>	
<p>Дублювання поясу</p>	<ul style="list-style-type: none"> ✂ Дублюють спеціальною клейовою тасьмою або звичайним дублерином <p>Ширина дубляжу, при цьому повинна бути на 2 см менше, ніж деталі поясу</p>	
<p>Розташування шльовок</p>	<p>Розташовують їх таким чином:</p> <ul style="list-style-type: none"> ✂ дві шльовки - по середині передньої половинки штанів; 	

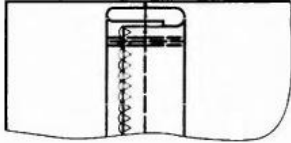
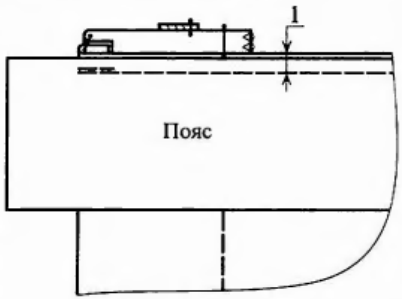
	<p>✂ дві шльонки - у бічних швів з боку задніх половинок;</p> <p>✂ дві шльонки - на відстані 6-7 см від середнього заднього шва або одна шльонка на середньому шві</p>	
<p>З'єднання шльовок з штанами</p>	<p>✂ Шльовки укладають лицьовою стороною вниз.</p> <p>Верхній зріз штанів і зрізи шльовок урівнюють;</p> <p>закріплюють потрійний машинною строчкою (або вручну) на відстані 0,5 см. від зрізу</p>	
<p>Пришивання поясу</p>	<p>✂ Пояс укладають лицьовою стороною вниз на лицьову сторону штанів, урівнюють верхній зріз штанів зі зрізом пояса.</p> <p>✂ Приметують і пришивають пояс швом шириною 1,0 см</p> <p>Нитки приметування видаляють,</p> <p>Шви заправують в бік поясу</p>	

<p>Настрочування корсажної тасьми</p>	<p>✂ По всій довжині поясу відзначають лінію його ширини в готовому вигляді плюс 0,2 см (на ширину канта). Встик до наміченої лінії з лицьової сторони поясу настрочують корсажну тасьму на відстані 0,1 см від її краю</p>	
<p>Оформлення верхнього краю поясу</p>	<p>✂ Відгинають корсажну тасьму на пояс (виворітною стороною всередину) і виметують край поясу з утворенням канта шириною 0.2 см зі сторони поясу ✂ Волого – теплова обробка вузла ✂ Контроль та самоконтроль якості</p>	
<p>Закріплення корсажної тасьми з поясом</p>	<p>✂ Після обробки кінців поясу розправляють пояс та корсажну тасьму; з'єднують їх машинною строчкою, що прокладається: - в шві пришивання поясу пояса (рис. а); - на відстані 0,1 – 0,2 см від шва пришивання пояса по штанам (рис. б); ✂ - на відстані 0,1 - 0,2 см від шва пришивання пояса по поясу (рис. в).</p>	

	✂ Контроль якості	
--	-------------------	--

Обробка середнього зрізу брюк

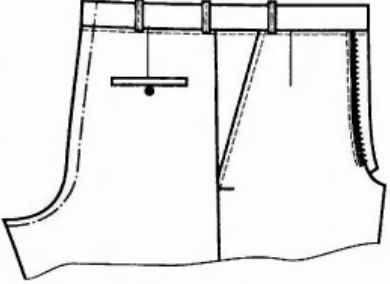
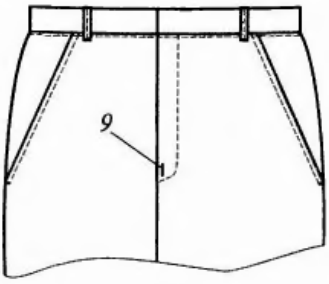
<u>Технологічна послідовність обробки</u>	Графічне зображення
<p>✂ <u>Задні половинки штанів складають лицьовими сторонами всередину і зметують та зшивають середні зрізи стібками довжиною 1,0 – 1,5 см, стежачи за збігом країв поясу, швів пришивання поясу, надставок і крокових швів.</u></p> <p>✂ Для більшої міцності середні зрізи зшивають двома строчками, поєднуючи їх одну з одною. Для закріплення строчки закінчують на 2,5 – 3,0 см вище кінця середнього шва, виконаного до з'єднання поясу з штанами</p>	
<p><u>Нитки зметування видаляють; середній шов розпрасовують на спеціальній подушці</u></p>	
<p>✂ Край банта лівої половинки штанів накладають на праву половинку, закриваючи шов пришивання відкоска на 0,2 см., з внутрішньої сторони нижні кінці відкоска і гульфіка скріплюють поперечною строчкою.</p> <p>✂ Внизу застібки на 0,5 см вище надсічки на лівій передній половинці штанів виконують закріпку на машині або вручну.</p> <p>✂ Контроль якості</p>	

Способи обробки середнього шва на ділянці поясу

У чоловічих штанах пояс викроюють з двох частин для того, щоб полегшити коригування облягання брюк по фігурі в процесі експлуатації

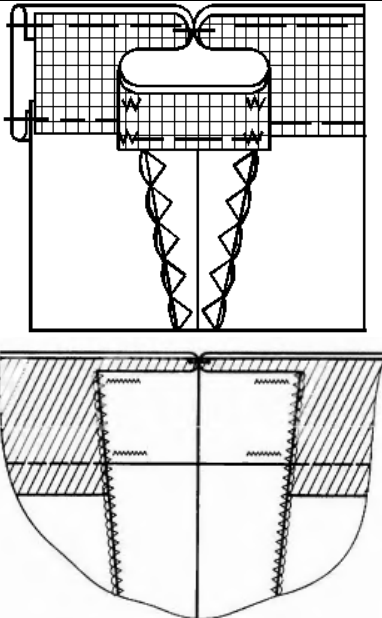
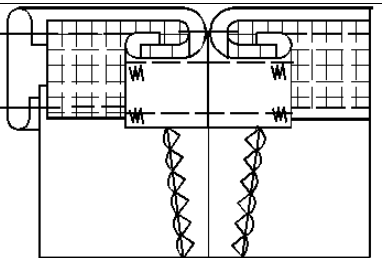
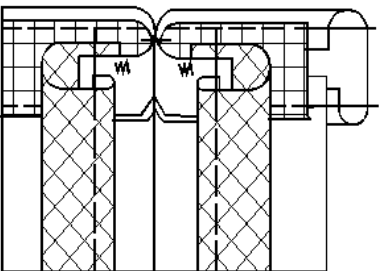
<u>Графічне зображення</u>	<u>Технологічна послідовність обробки</u>
<u>Спосіб 1</u>	
	<ul style="list-style-type: none"> ✂ <u>Середній зріз обметують (до з'єднання) разом з поясом</u> ✂ <u>Зшивають по крейдяній лінії</u> ✂ <u>Шов розпрасовують припуски фіксують закріпками машинним способом або вручну</u>
<u>Спосіб 2</u>	
	<ul style="list-style-type: none"> ✂ <u>Підгинають краї поясу, фіксують закріпками машинним способом або вручну</u>
<u>Спосіб 3</u>	
	<ul style="list-style-type: none"> ✂ <u>Для зменшення товщини поясу на ділянці припуску по середньому шву можливо обкантування зрізів</u> ✂ <u>В цьому випадку повинні бути окантовані шви зшивання підкладки кишені і зрізу обшивки лівої сторони застібки.</u> ✂ <u>Припуски окантовки підгинають усередину і фіксують закріпками, одночасно закріплюють припуск пояса</u>
<u>Спосіб 4</u>	

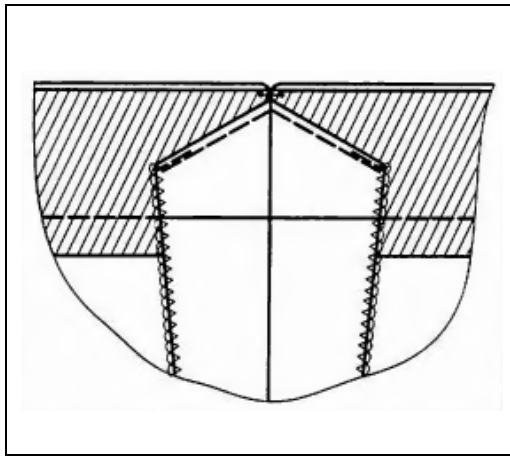

✂ Підгинають верхні кути припуску поясу (у виробих з тонких тканин) і настрочують їх на пояс

Обробка і з'єднання з брюками накладки (леї)

<u>Графічне зображення</u>	<u>Технологічна послідовність обробки</u>
	<ul style="list-style-type: none"> ✂ <u>Лея складається з двох частин.</u> ✂ <u>Деталі складають лицьовими сторонами всередину і зашивають верхній зріз шириною шва 0,8 - 1,0 см.</u> ✂ <u>Обметують зрізи</u> ✂ <u>Шов заправують.</u> ✂ <u>Обметують краї леї</u>
	<ul style="list-style-type: none"> ✂ <u>На виворітну сторону штанів накладають лею виворітною стороною вниз.</u> ✂ <u>Шов зашивання частин леї пришивають до припуск заднього середнього шва машинною строчкою. (строчка 3)</u> ✂ <u>Передній кінець леї пришивають до нижніх кінців деталей застібки, а решта краю прикріплюють до середнього і кроковим швах короткими строчками – 1,0 см (машинними або ручними). (строчка 4)</u>

Особливості обробки нижнього зрізу штанів

В залежності від моделі штанів та структури тканини низ обробляють без манжет або з манжетами. Для запобігання низу штанів від витирання прокладають спеціальну тасьму з потовщеним краєм. Святкові штани обробляють без тасьми.

Основна мета обробки низу штанів – це перш за все отримання акуратно обробленого краю. Зазвичай припуск на підгин низу підгинають на виворітну сторону виробу. Але в деяких випадках припуск на підгин низу відвертають на лицьову сторону, або не підгинають взагалі. Якщо припуск на підгин низу підшитий правильно, то він не помітний з лицьової сторони виробу, за виключенням деяких випадків декоративної обробки.

Величину на підгин низу виробу зазвичай уточнюють під час останньої примірки, після того як внесені всі зміни і виріб відпрасований.

Для цього штани вкладають на столі правою половиною до верху, суміщаючи крокові та бічні шви, урівнюючи бант а також середній шов та шов пришивання поясу. Намічаємо лінію низу штанів, вона повинна відповідати довжині штанів в готовому вигляді (мал. 1).

Потім визначаємо ширину припуску підгину низу: відкладаємо від наміченої лінії низу вниз 4 см і намічаємо лінію зрізу штанів (мал. 2). Крейдяні лінії переводимо на ліву половинку штанів. Підрізаємо ліву і праву половинки штанів по наміченим лініям зрізу низу. Ширина припуску підгину низу штанів може коливатися в залежності від матеріалу, з якого виготовлені штани (мал. 3).

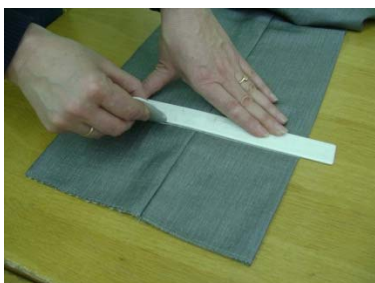

Мал. 1



Мал. 2



Мал. 3

Послідовність обробки низу штанів швом в підгин з відкритим зрізом, з використанням брючної тасьми

№ п/п	Послідовність обробки	Графічне зображення
1	Зріз низу штанів обметати на спецмашині	

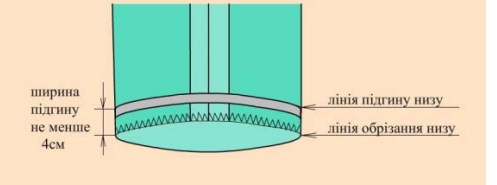
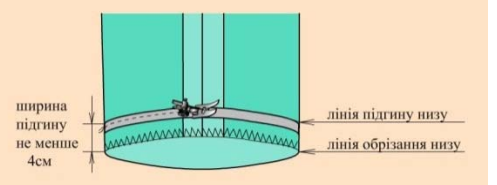
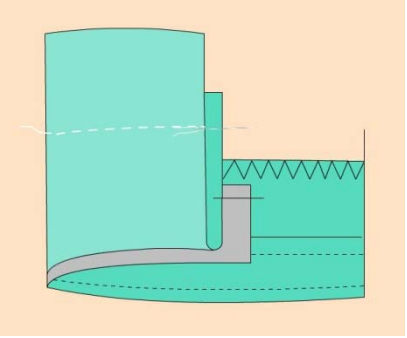
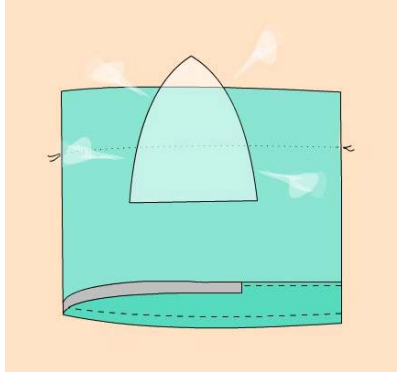
2	Брючну тасьму наметати на припуск низу таким чином, щоб її потовщений край перекривав лінію підгину низу штанів на 0,1 – 0,2 см	
3	<p>Настрочити тасьму двома строчками: першу строчку прокласти на відстані 0,3 см від її потовщеного (зовнішнього краю); другу – на відстані 0,1 – 0,2 см від внутрішнього краю.</p> <p>Настрочити починаючи від крокового шва</p>	
4	Припуск низу підігнути та заметати так, щоб край брючної тасьми виступав за край низу штанів на 0,1 – 0,2 см	
5	Підшити низ штанів потайними підшивними стібками або на спеціальній машині потайного стібка	
6	Видалити стібки тимчасового призначення	
7	Припрасувати низ штанів	

Кінцева обробка штанів

Технічні умови виконання операції	Зображення операції
-----------------------------------	---------------------

✂ З готових штанів видалити сліди крейди, нитки виметування і заметування країв, підрізати кінці ниток з лицьової і виворотної сторони.

✂ Прасування верхньої частини штанів виконують послідовно по ділянках за дев'ять-десять прийомів:

- прасують застібку, розправляючи її у відкритому вигляді, потім застібку з боку вивороту, розправляючи підкладку кишень;
- з лицьової сторони ліву передню половинку штанів з боковою кишенею, розправляючи підкладку кишені; рамку, складку (якщо вона є) і шльовку;
- прасують ліву задню половинку штанів вгорі виправляючи пояс, виточки
- спеціальній колодці прасують середній шов, його ретельно розправляють і розтягують вздовж; з виворотній сторони розправляють припуск шва і припуск пояса, щоб не було заломів
- прасують праву задню половинку штанів з задньою кишенею, попередньо розправивши підкладку кишені, рамку кишені і клапан
- розміщують на колодці праву передню половинку штанів правим боковим кишенею, деталі розправляють і прасують
- штани у верхній частині складають таким чином, щоб згини штанів спереду повинні вгорі збігатися зі складками, а знизу проходити посередині передньої половинки штанів

Зверни увагу!

- в штанах з тканин у смужку або клітку передній згин повинен збігатися з вертикальною лінією малюнка
- орієнтуючись по складці, шльовці або виточці, перегинають пояс так, щоб згин його був продовженням запрасованого раніше переднього згину штанів, у такому положенні прасують відразу обидві половинки штанів

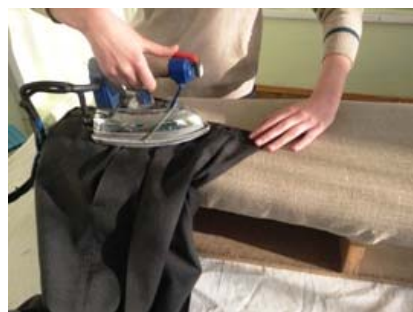

- лінія запрасування задньої половинки штанів починається від середнього шва на відстані 8 - 10 см від шва пришивання пояса а внизу проходить посередині задньої половинки штанів

✂ Розмітити місце розташування петель за допомогою лекала.

✂ Обметати петлі по розмітці на спеціальній машині.



✂ Намітити місце розташування фурнітури та пришити ручними стібками постійного призначення.

- для цього край банта накладають на відколок на відстані 0,2 см., поєднуючи верхні краї штанів, відгинають край банта, намічають на відкоску місця пришивання гудзиків по передніх кінцях петель, так само розмічають гудзики на поясі.
- гудзик на кишені задньої половинки розмічають по петлі

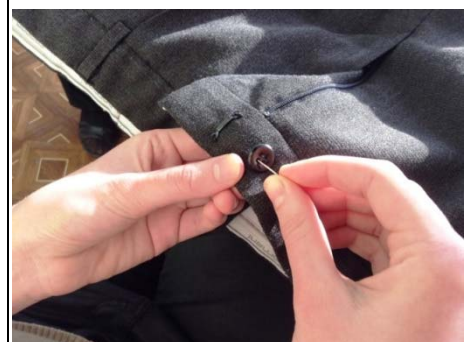

Завдання Розв'язування виробничих ситуацій

Виробнича ситуація № 1

До Вас, як до фахівця швейної справи, звернувся молодий хлопець з проханням дати пораду стосовно його улюблених штанів. Штани виготовлені з вовняної тканини, розширені донизу. Після прання дали усадку та стали занадто короткими.

Завдання:

- вкажіть причину виникнення цієї проблеми;
- запропонуйте варіанти вирішення даної ситуації та засоби запобігання їх виникнення в подальшому;
- складіть технологічну послідовність обробки одного із запропонованих вузлів.

Виробнича ситуація № 2

Ви пошили штани своєму хлопцю але одягнувши їх, майже одразу лопнула строчка по середньому шву.

Завдання:

- назвіть причину виникнення дефекту та запропонуйте способи усунення та засоби запобігання виникнення в подальшому;
- складіть технологічну послідовність обробки середніх зрізів чоловічих штанів.

Виробнича ситуація № 3

При розкроюванні штанів не достатньо тканини для поясу.

Завдання:

- запропонуйте варіанти обробки верхнього зрізу штанів, враховуючи властивості тканини та модель;
- складіть технологічну послідовність обробки одного із запропонованих вузлів.