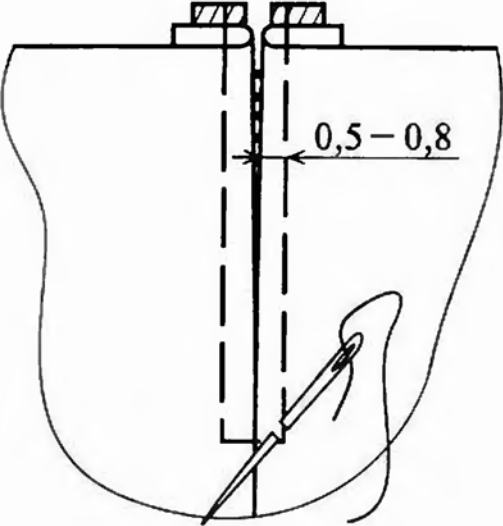

**Обробка окремих
деталей та вузлів спідниці: обробка застібок**

**Обробка застібки на тасьму «блискавку», коли її зубці розташовані на
однаковій відстані від згинів припуску**

№ з/п	Технічні умови виконання операції	Графічне зображення
1	Тасьму «блискавку» прикласти з виворітного боку основної деталі, зубцями тасьми до запрасованих зрізів	
2	Наметати основну деталь на тасьму «блискавку», починаючи від верхнього зрізу лівої частини деталі на відстані 0,5 – 0,8 см. Зубці тасьми повинні бути розташовані строго між згинами припуску та непомітні з лицьової сторони	
3	Настрочити основну деталь на тасьму «блискавку» з лицьової сторони спідниці шириною шва 0,4 – 0,7 см. в один прийом. В кінці застібки виконати закріпку	

4	Видалити тимчасові стібки, припрасувати застібку	

Обробка застібки на тасьму «блискавку», коли її зубці зміщені в сторону переднього полотнища

№ з/п	Технічні умови виконання операції	Графічне зображення
1	Під запрасований зріз заднього полотнища підкласти праву частину розстібнутої тасьми та наметати на відстані 0,2 – 0,3 см. від згину	
2	Застібнути тасьму «блискавку» та сумістити згини припусків на застібку переднього та заднього полотнищ	

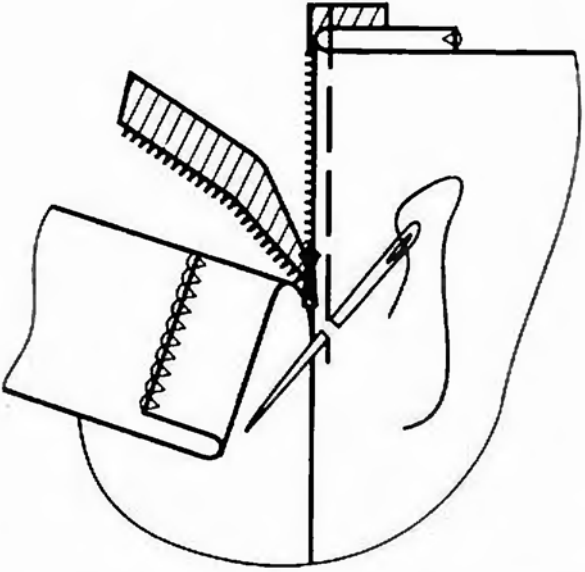
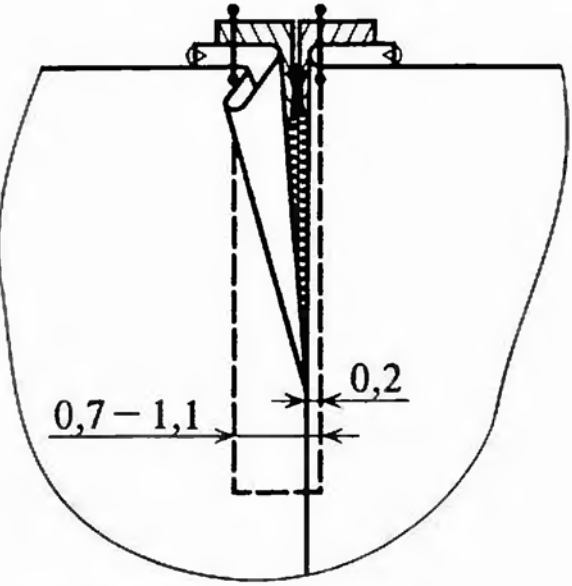
3	<p>Наметати припуск переднього полотнища на тасьму «блискавку» на відстані 0,8 – 1,2 см. від згину. Зубці тасьми повинні бути непомітні з лицьової сторони</p>	
4	<p>Настрочити основну деталь на тасьму «блискавку», починаючи від верхнього зрізу переднього полотнища та закінчуючи у верхнього зрізу заднього полотнища. В кінці застібки виконати закріпку. Ширина шва на передньому полотнищі 0,7 – 1 см, на задньому полотнищі 0,2 см.</p>	
5	<p>Видалити стібки, припрасувати застібку</p>	

Завдання: виконати практичну роботу

ІНСТРУКЦІЯ до практичної роботи

Професія: 7433 «Кравець».

Кваліфікація: кравець 3 розряду.

КРВ-3.2.1 Виготовлення спідниці.

Н.Е.3. Практична робота: обробка застібок в спідниці.

Мета: Сформувати уміння застосовувати теоретичні знання по технології обробки застібок в спідниці.

Матеріально-технічне забезпечення:

- Швейні машини;
- Прасувальне устаткування;
- Комплекти швейних інструментів та приладдя (лінійка, крейда та булавки кравецькі, ручні голки, ножиці, наперсток,);
- Швейні нитки.
- Тканина 40*40 см.

Дидактичний матеріал:

- Натуральний зразок готового виробу;
- Зразки застібок;
- Планшет із натуральними зразками послідовності обробки застібок в спідниці;
- Інструкційно - технологічні картки з обробки застібок в спідниці;
- Критерії оцінювання.

Термін виконання: 4 години.

Порядок організації роботи

1. Інструктаж з охорони праці при виконанні роботи.
2. Інструктування по виконанню завдання.

Порядок виконання роботи

1. Розглянути зразки обробки застібок в спідниці.
2. Повторити технологічну послідовність обробки застібки на тасьму «блискавку», коли її зубці розташовані на однаковій відстані від згинів припуску; застібки на тасьму «блискавку», коли її зубці зміщені в сторону переднього полотнища.
3. Обговорити можливі дефекти та засоби запобігання їх виникненню.
4. Виконати зразок обробки застібки на тасьму «блискавку», коли її зубці розташовані на однаковій відстані від згинів припуску.
5. Виконати зразок обробки застібки на тасьму «блискавку», коли її зубці зміщені в сторону переднього полотнища.

6. Зробити висновок.

Звіт по роботі

1. Зразок «Обробка застібки на тасьму «блискавку», коли її зубці розташовані на однаковій відстані від згинів припуску»;
2. Зразок «Обробка застібки на тасьму «блискавку», коли її зубці зміщені в сторону переднього полотнища».

САМОКОНТРОЛЬ

Перевірте:

- 1) рівномірність ширини шва настрочування основної деталі на «тасьму – блискавку»;
- 2) акуратність виконання роботи.

Контрольні питання

1. Назвати фактори, що впливають на вибір методів обробки застібки.
2. Описати технічні умови настрочування тасьми «блискавки», коли її зубці зміщені в сторону переднього полотнища.
3. З якою метою виконується закріпка в кінці застібки?