

**ВИКОНАННЯ  
СТРОЧОК  
ПРЯМОГО ТА  
КОСОГО СТІБКА**

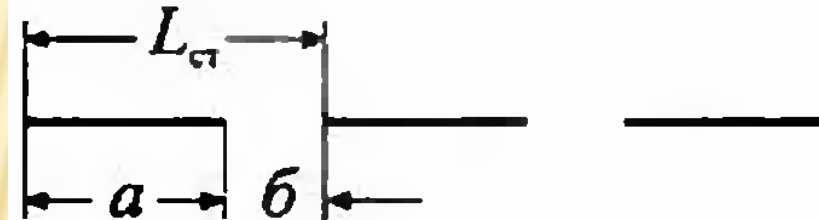

# СТІБОК

- ✘ Елемент структури, отриманий при переплетенні ниток між двома проколами тканини голкою



# СТРОЧКА

- ✘ Ряд повторювальних стібків

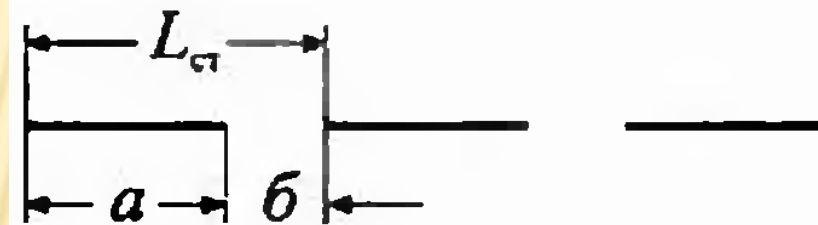

# ШОВ

- ✘ Шов – з'єднання двох або кількох шарів матеріалу строчками.
- ✘ Ширина шва – відстань від зрізу до строчки



# ВИКОНАННЯ РУЧНИХ РОБІТ

---

За призначенням:

- ✘ Тимчасові;
- ✘ Постійні

# ВИДИ СТІБКІВ

---

- × Прямі;
- × Косі;
- × Петлеподібні
- × Хрестоподібні;
- × Спеціальні

# ПРЯМІ

## ✘ Зметувальні

Використовуються для тимчасового з'єднання деталей між собою:

довжина стібків 0,5 - 0,7 см

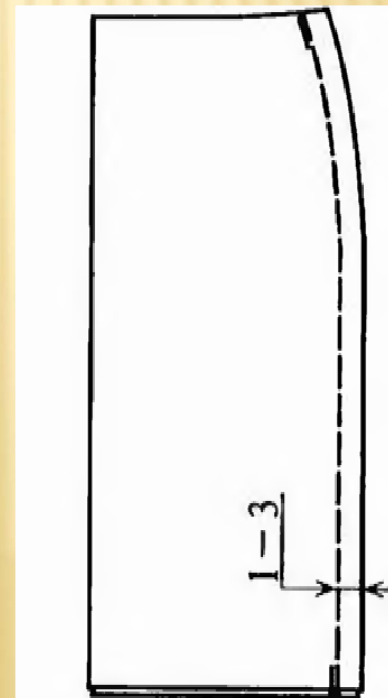
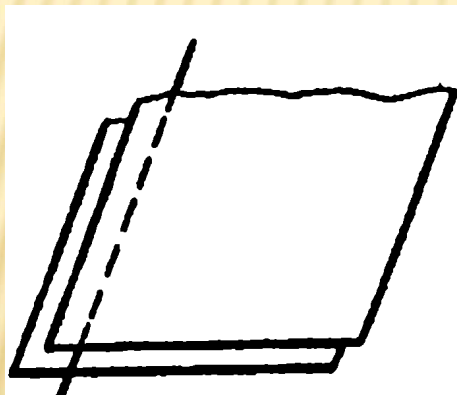

## ✘ Заметувальні

Закріплення підігнутого краю:  
довжина стібка 0,5-1 см.

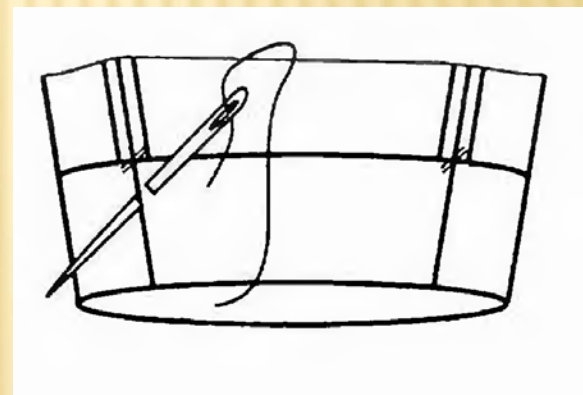
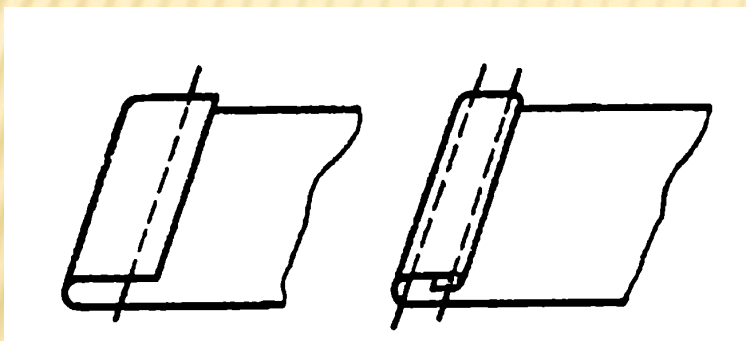

## ✘ Наметувальні

З'єднання деталей накладених одна на одну:  
довжина стібка 0,5-1 см

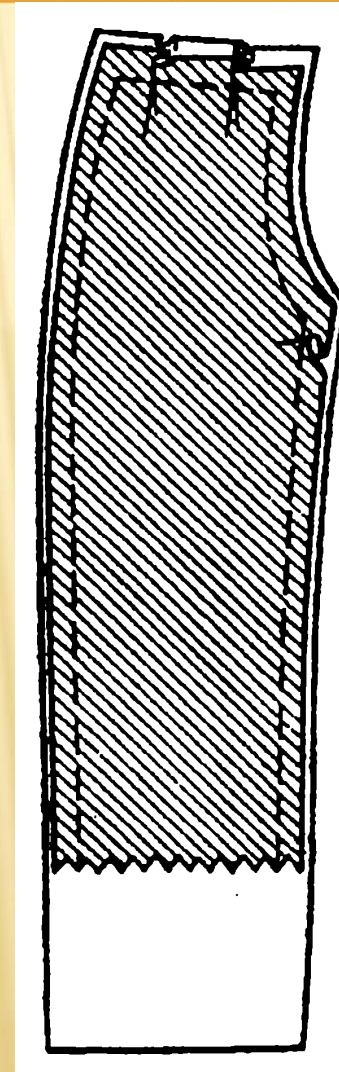
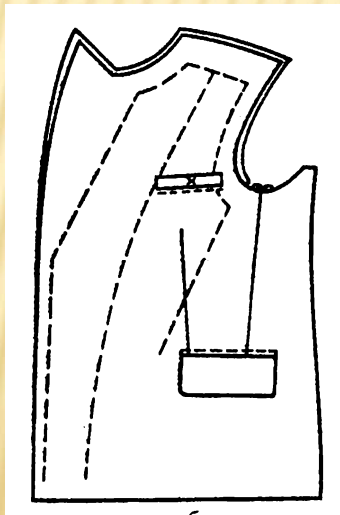

## ✘ Виметувальні

Закріплення обшитого і вивернутого краю деталі:

довжина стібків = 0,5 – 0,7 см;

відстань між стібками = 0,5 – 1,0 см

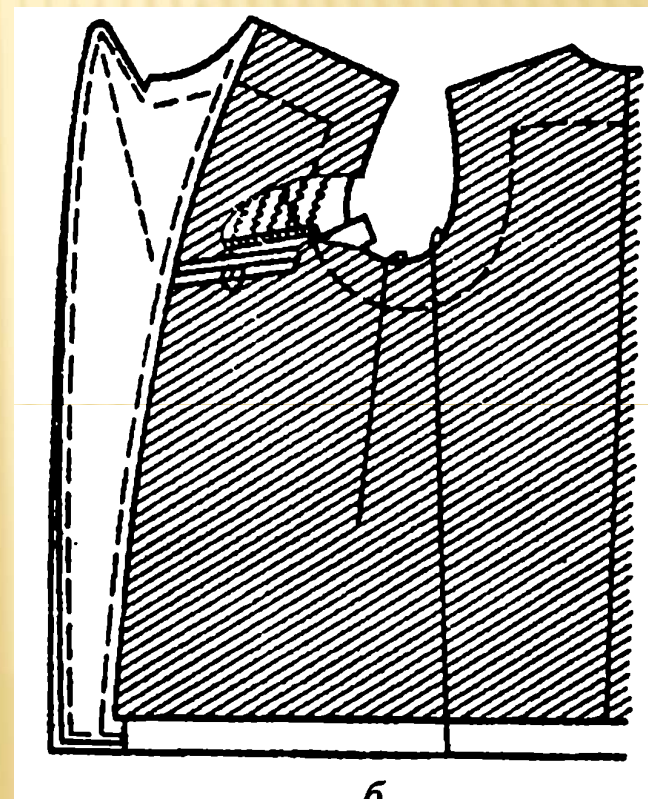

## ✘ Для утворення зборок

Довжина стібків = 0,3-0,7 см.

Відстань між стібками = 0,2-0,5 см.

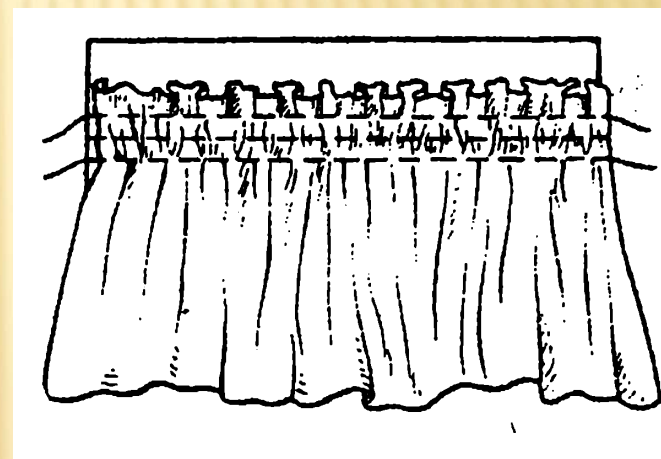
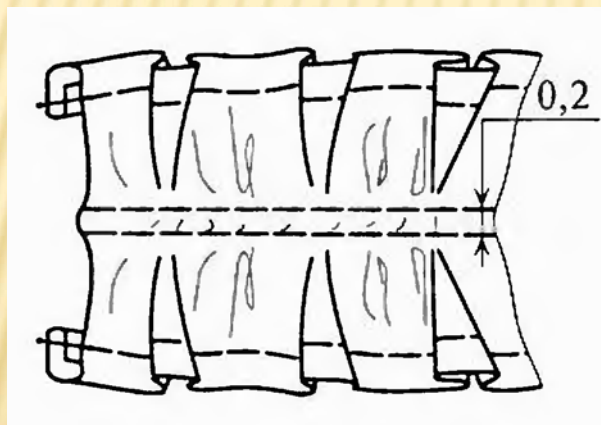

# КОПЮВАЛЬНІ

Для перенесення ліній і контрольних позначок з однієї деталі на іншу:

висота петлі = 0,5 – 0,7 см, відстань між стібками = 0,5 – 1,5 см

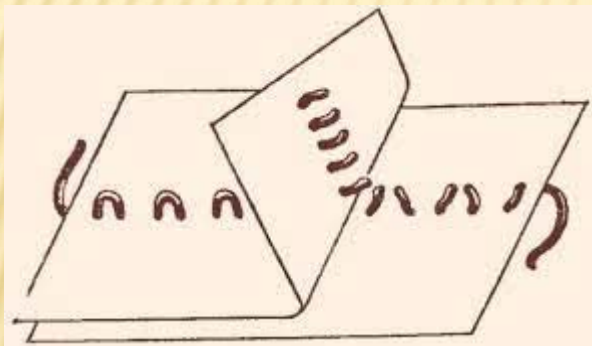

# КОСІ НАМЕТУВАЛЬНІ

- ✘ Призначені для тимчасового скріплення деталей. При використанні цих стібків майже виключається зсув тканини

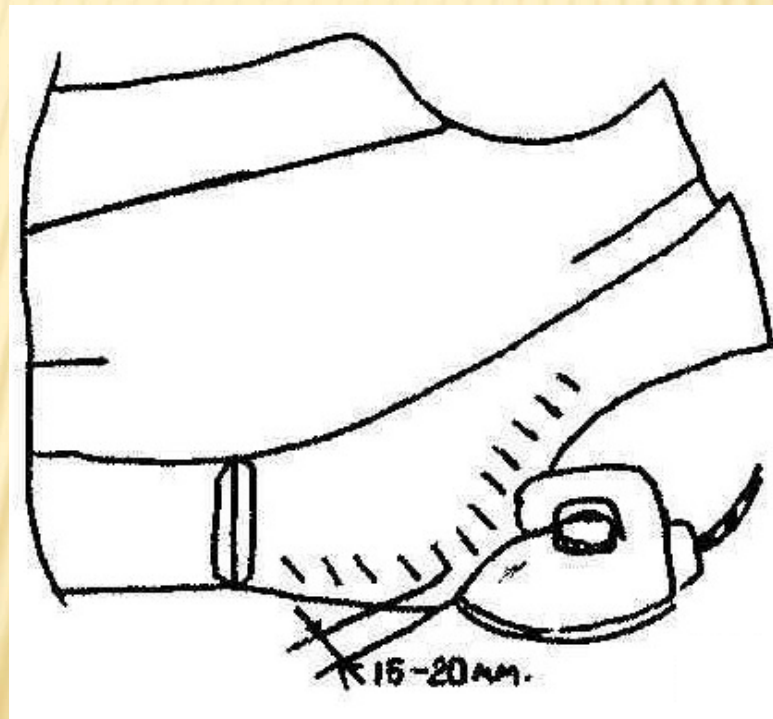

# КОСІ ВИМЕТУВАЛЬНІ

- ✘ Призначені для закріплення обшитих і вивернутих країв деталей

довжина стібків = 0,5 – 0,7 см;

відстань між стібками = 0,5 – 1,0 см

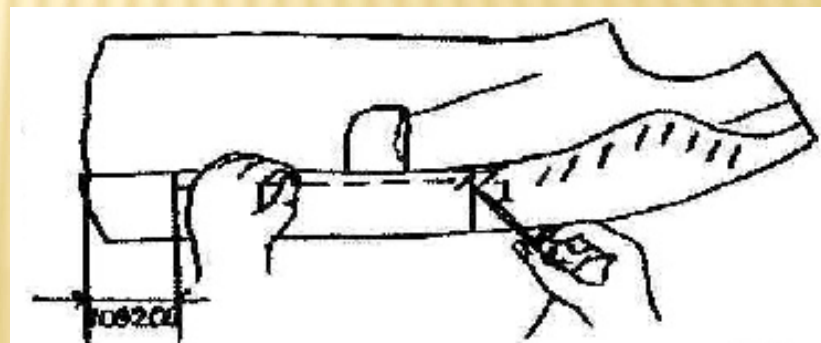
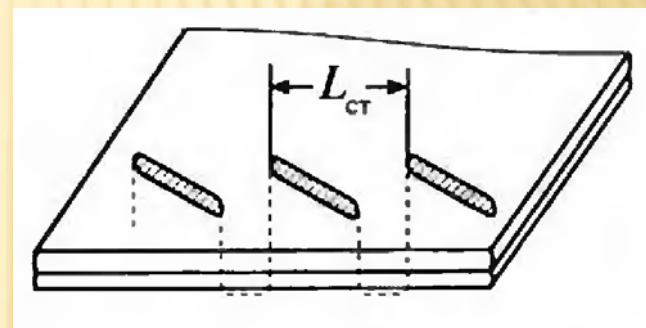

# КОСІ ОБМЕТУВАЛЬНІ

- ✘ Призначені для запобігання обсіпанню зрізів тканини  
висота стібків = 0,3 – 0,5 см;  
відстань між стібками = 0,2 – 0,3 см

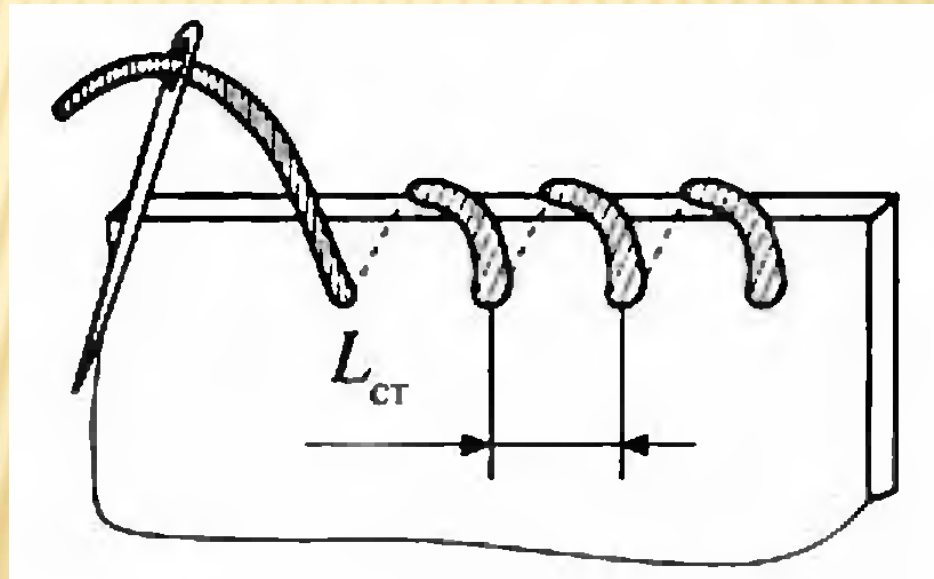

# КОСІ ПІДШИВНІ

- ✘ Призначені для підшивання підігнутого краю деталі  
висота стібків = 0,3 – 0,5 см:  
відстань між стібками = 0,3 – 0,5 см;  
частота стібків = 2-3 стібка в 1 см

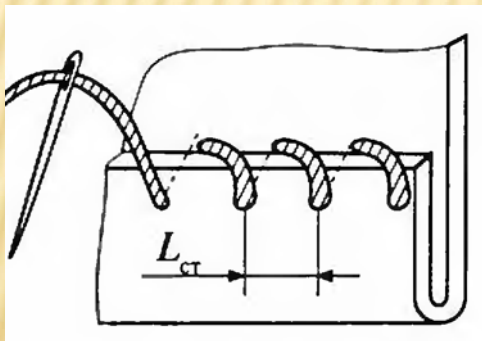

# КОСІ СТЬОБАЛЬНІ

- ✘ Призначені для постійного з'єднання двох деталей з метою надання стійкої форми

відстань між стібками = 0,5 – 0,7 см;

довжина стібків = 0,7 – 1 см

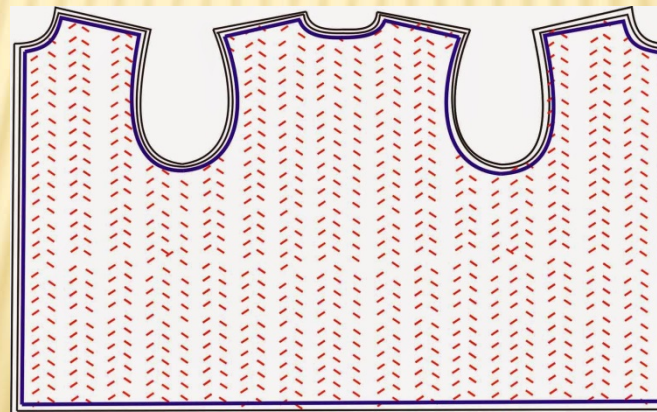
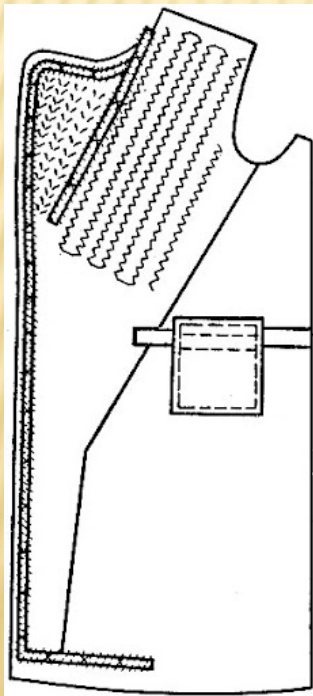

выстегивание детали из основного материала с клеевой прокладкой

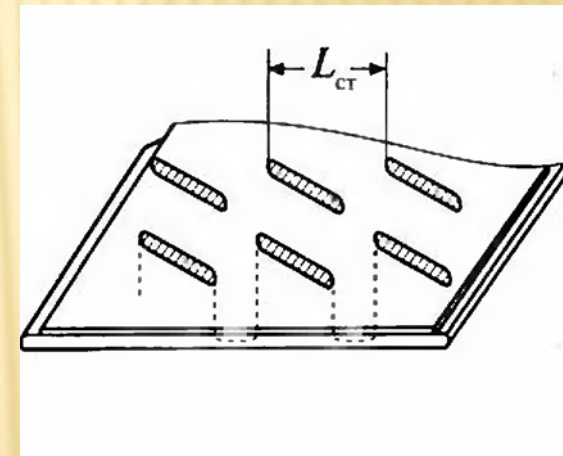

# ШТУКОВОЧНІ

- ✘ Призначені для з'єднання двох деталей з щільних не сипучих тканин. Для міцного і непомітного з'єднання розрізів чи розривів

Частота стібків 5-9 стібків в 1 см

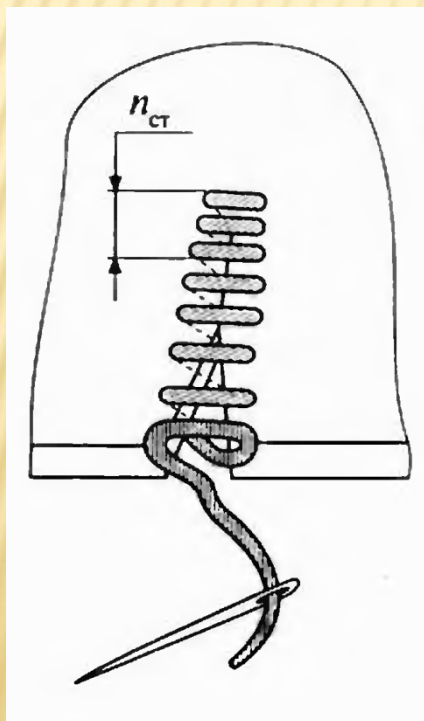

# КОНТРОЛЬНІ ПИТАННЯ

---

- ✘ Які з перерахованих стібків за призначенням будуть постійні, а які тимчасові?
- ✘ Що потрібно враховувати при виборі ниток для виконання ручних робіт?
- ✘ В яких вироббах використовуються штуковочні стібки?